



**POWERFIX**  
*Profi*

**ALU-INSEKTENSCHUTZ-FENSTER**

BE AT CH  
**ALU-INSEKTEN-SCHUTZ-FENSTER**  
Montage- und Sicherheitshinweise

FR CH  
**MOUSTIQUAIRE DE FENÊTRE**  
Instructions de montage et consignes de sécurité

IT GR  
**ZANZARIERA PER FINESTRE**  
Istruzioni di sicurezza e montaggio

NL  
**ALUMINIUM HORRAAM**  
Montage- en veiligheidsinstructies

DE  
**ALUMINIUM WINDOW INSECT SCREEN**  
Assembly and safety advice

QA 264

IAN 43010

DE AT CH NL

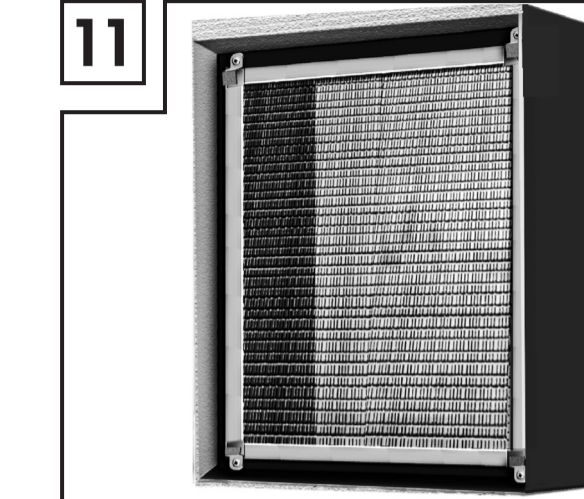
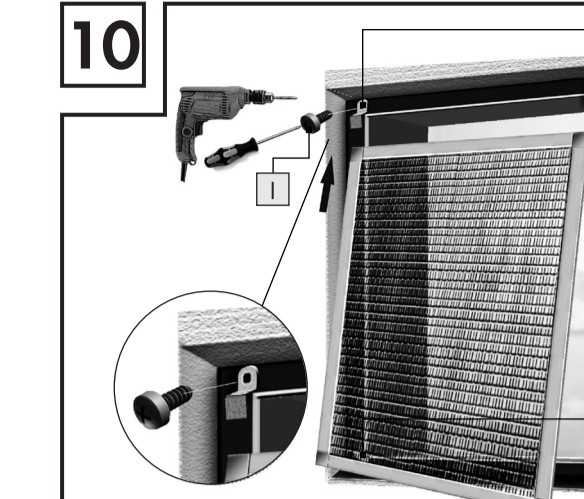
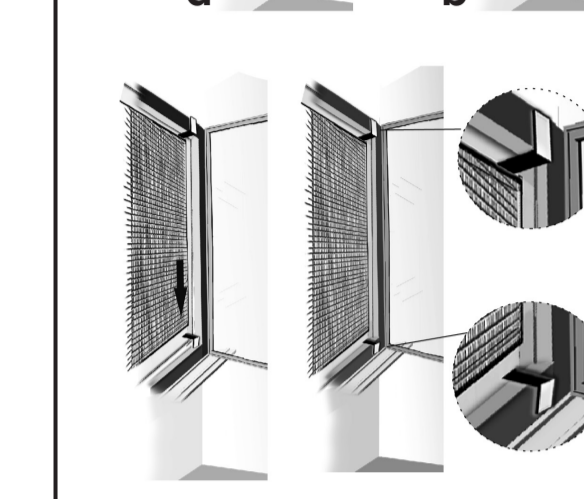
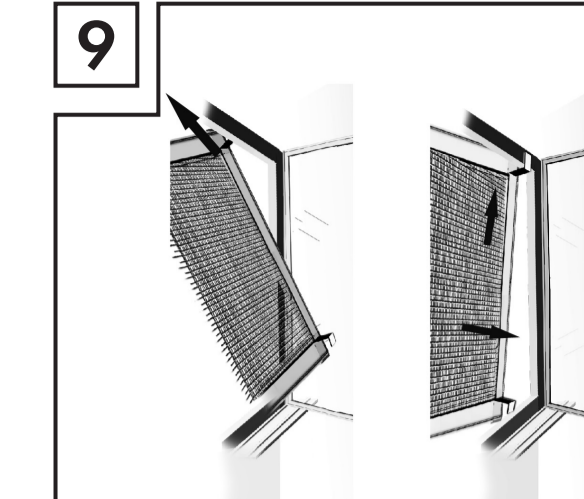
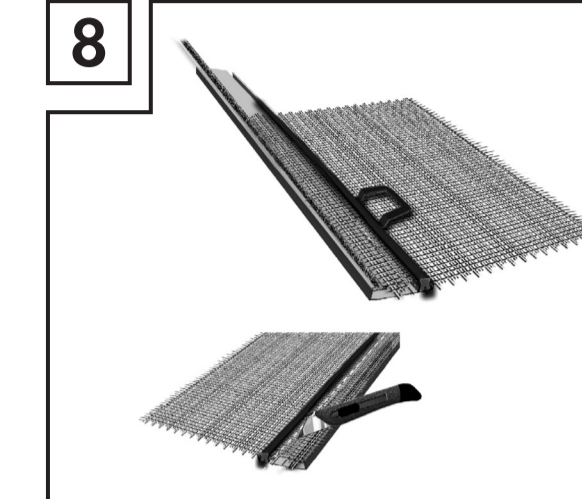
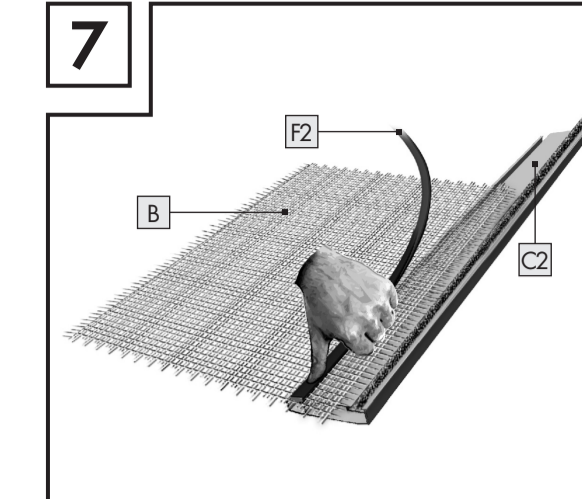
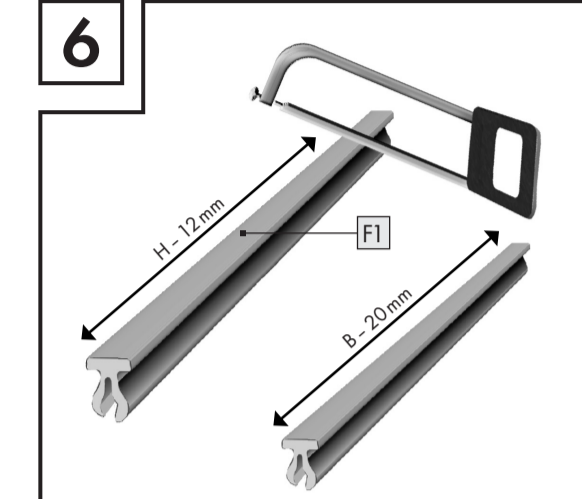
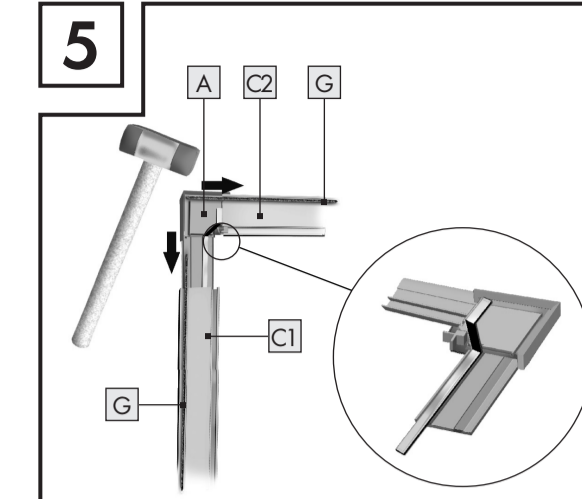
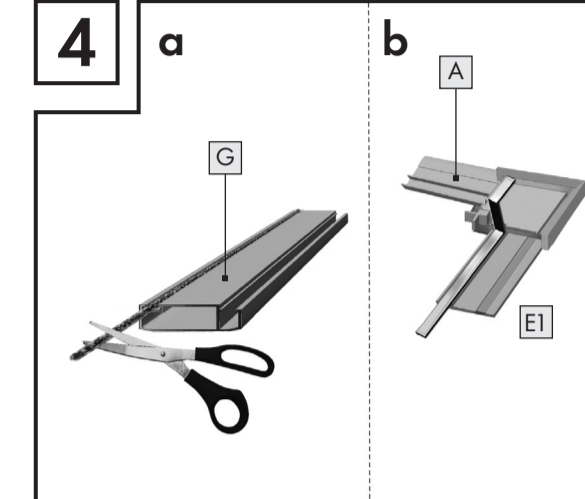
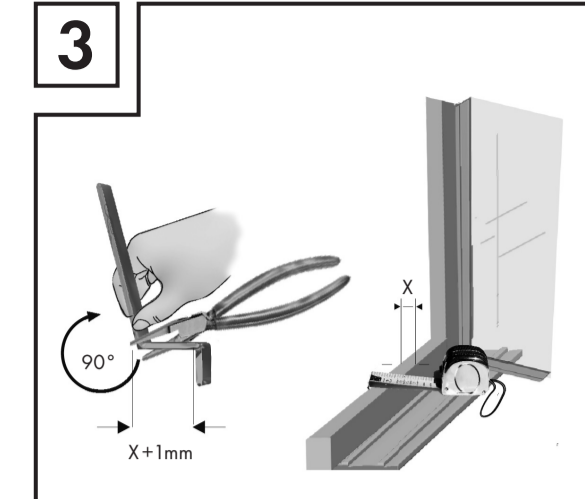
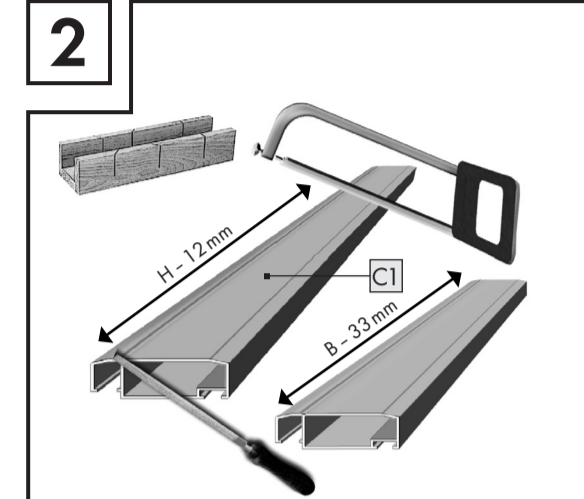
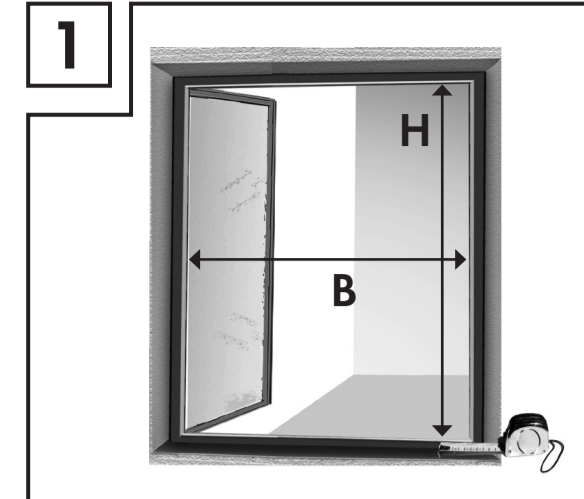
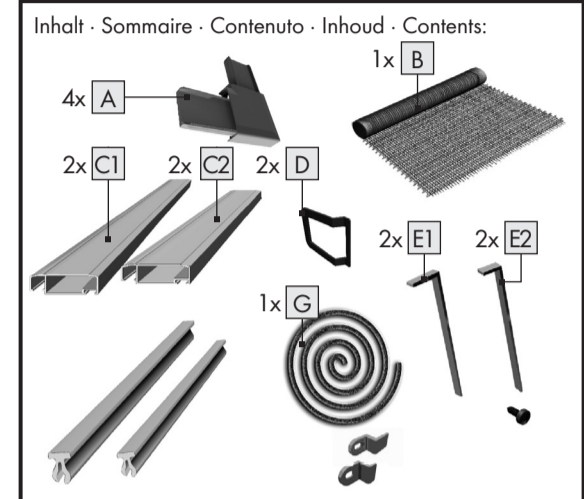

**Alu-Insektenschutz-Fenster**

**Einleitung**

Herzlichen Glückwunsch! Mit Ihrem Kauf haben Sie sich für ein hochwertiges Produkt entschieden. Machen Sie sich vor der Montage mit dem Produkt vertraut. Lesen Sie hierzu aufmerksam die nachfolgende Montageanleitung und die Sicherheitshinweise. Benutzen Sie das Produkt nur wie beschrieben und für die angegebenen Einsatzbereiche. Bewahren Sie diese Anleitung gut auf. Händigen Sie alle Unterlagen bei Weitergabe des Produkts mit aus.

**Bestimmungsgemäßer Gebrauch**

Dieser Artikel ist als Schutz gegen Insekten wie Fliegen im privaten Wohnbereich vorgesehen. Eine andere Verwendung als zuvor beschrieben oder eine Veränderung des Produkts ist nicht zulässig und kann zu Verletzungen und/oder Beschädigungen des Produkts führen. Für aus bestimmungswidriger Verwendung entstandene Schäden übernimmt der Hersteller keine Haftung. Das Produkt ist nicht für den gewerblichen Einsatz bestimmt.

**Teilebeschreibung**

**Technische Daten**

Max. Bausatzmaß:	130 x 150 cm
Max. Innenmaß des Fensterstocks:	124 x 144 cm

**Lieferumfang**

**Hinweis:** Achten Sie beim Auspacken darauf, dass Sie nicht versehentlich Montagematerial wegwerfen. Kontrollieren Sie unmittelbar nach dem Auspacken den Lieferumfang auf Vollständigkeit sowie den einwandfreien Zustand des Produkts und aller Teile. Montieren Sie das Produkt keinesfalls, wenn der Lieferumfang nicht vollständig ist.

**Sicherheitshinweise**

**WARNUNG! LEBENS- UND UNFALLGEFAHR FÜR KLEINKINDER UND KINDER!** Lassen Sie Kinder niemals unbeaufsichtigt mit Verpackungsmaterial und Produkt. Es besteht Erstickungsgefahr durch Verpackungsmaterial und Lebensgefahr durch Strangulation. Kinder unterschätzen häufig die Gefahren. Halten Sie Kinder stets vom Produkt fern. Das Produkt ist kein Spielzeug.

**Montage**

Vergewissern Sie sich vor der Montage, dass Ihr Fenster für dieses Produkt geeignet ist. Überprüfen Sie auch, dass Ihr Fensterstock die Maximalmaße nicht überschreitet.

**VORSICHT! VERLETZUNGSGEFAHR!** Für die Montage benötigen Sie eine Säge, ein Teppichmesser und eine Bohrmaschine (nur für Außenmontage). Ziehen Sie unbedingt die Bedienungsanleitung der benötigten Werkzeuge hinzu.

**Schritt 1** Messen Sie zunächst die Höhe (H) und die Breite (B) des Fensterrahmens (Innenmaß) (siehe Abb. 1).

**Schritt 2** Ziehen Sie von der ermittelten Höhe (H) 1,2 cm ab und von der ermittelten Breite (B) 3,3 cm ab und kürzen Sie die Aluminiumprofile (C1) und (C2) auf die ermittelten Maße (siehe Abb. 2). Entgraten Sie die Schnittkanten mittels Feile.

**Schritt 3** Biegen Sie die Edelstahl-Universaleinhängewinkel mittels Flachzange. Messen Sie hierzu die Rahmentiefe X (siehe Abb. 3). Zählen Sie zur gemessenen Tiefe 1 mm hinzu und übertragen Sie das Maß auf den Universal-Einhängewinkel (siehe Abb. 3).

**Schritt 4** Kürzen Sie die Bürstendichtung (G) 2x auf das Maß H + 40 mm und 2x auf B + 7 mm und schieben Sie die Bürstendichtung (G) in die dafür vorgesehenen Nuten der Profile (C1) (C2) ein (siehe Abb. 4/a).

**Schritt 5** Setzen Sie die Universal-Edelstahleinhängewinkel (E1) und (E2) gemäß Abbildung 4/b in die Eckverbinder (A) ein.

**Hinweis:** Achten Sie darauf, dass die Universal-Edelstahleinhängewinkel (E1) mit den langen Schenkeln in die oberen Eckverbinder (A) einsetzen.

**Schritt 6** Verbinden Sie die Aluminiumprofile (C1) und (C2) mit den Eckverbindern (A) (siehe Abb. 5). Achten Sie auf die korrekte Positionierung der Aluminiumprofile (C1) und (C2). Schieben Sie beim Zusammenstecken die Bürstendichtung (G) in die Eckverbinder (A) mit ein.

**Tip:** Verwenden Sie ggf. einen Gummihammer zum Einklopfen der Eckverbinder (A).

**Schritt 7** Kürzen Sie die 2 Clickleisten (F1) auf das Maß von Aluminiumprofil (C1) H - 12 mm (siehe Abb. 6).

**Schritt 8** Kürzen Sie die übrigen beiden Clickleisten (F2) auf das Maß B - 20 mm (siehe Abb. 6).

**Schritt 9** Entfernen Sie überstehendes Fiberglasgewebe (B) mittels des Teppichmessers (siehe Abb. 7).

**Schritt 10** Setzen Sie die Griffflaschen (D) gemäß Abb. 8 in die Mitte der Aluminiumprofile (C1) ein und fixieren Sie Fiberglasgewebe (B) und Griffflasche (D) mittels der Clickleiste (F1) an den Aluminiumprofilen (C1).

**Hinweis:** Streichen Sie das Fiberglasgewebe (B) beim Einbauen in den Rahmen immer wieder glatt, damit sich keine Falten bilden.

**Schritt 11** Entfernen Sie überstehendes Fiberglasgewebe (B) mittels des Teppichmessers (siehe Abb. 8).

**Schritt 12** Setzen Sie das Insektenschutzfenster ein (siehe Abb. 9).

**Zusätzliche Montagemöglichkeiten: Außenmontage**

**Montage auf dem Fensterrahmen**

Befolgen Sie die Arbeitsschritte 1. bis 2. des Kapitels „Innenmontage“, anschließend die Arbeitsschritte 4. sowie 6. bis 12. des Kapitels „Innenmontage“. Setzen Sie die Einhängewinkel (H1) oben und die Einhängewinkel (H2) unten auf den Rahmen. Halten Sie den Rahmen mit den Einhängewinkeln (H1) und (H2) von außen an das Fenster und markieren Sie die Bohrlöcher (siehe Abb. 10). Ziehen Sie ggf. eine zweite Person hinzu. Bohren Sie die Bohrlöcher und montieren Sie die Einhängewinkel (H1) und (H2) mittels der Schrauben (I1) an der Außenwand (siehe Abb. 10). Setzen Sie das Insektenschutzfenster ein (siehe Abb. 11).

**Montage auf der Fensterlaibung**

Besorgen Sie sich entsprechend dem Untergrund (Holz, Beton, Mauerwerk etc.) Dübel. Fertigen Sie das Insektenschutzfenster wie im Kapitel „Montage auf dem Fensterrahmen“, passen Sie jedoch vorher die Maßangaben den baulichen Gegebenheiten Ihrer Fensterlaibung an. Montieren Sie die Einhängewinkel (H1) und (H2) auf der Laibung und hängen Sie das Insektenschutzfenster ein.

**Reinigung und Pflege**

- Verwenden Sie keinesfalls ätzende oder scheuernde Reinigungsmittel.
- Reinigen Sie Fiberglasgewebe und Rahmen mit einem fusselfreien, leicht angefeuchteten Tuch.
- Nehmen Sie das Insektenschutz-Fenster in regelmäßigen Abständen aus dem Fenster und reinigen Sie es gründlich.
- Verwenden Sie ggf. ein mildes Reinigungsmittel.

**Entsorgung**

Die Verpackung besteht aus umweltfreundlichen Materialien. Entsorgen Sie diese in den örtlichen Recyclingbehältern.

Möglichkeiten zur Entsorgung des ausgedienten Produkts erfahren Sie bei Ihrer Gemeinde oder Stadtverwaltung.

**Montage**

**Schritt 1** Messen Sie zunächst die Höhe (H) und die Breite (B) des Fensterrahmens (Innenmaß) (siehe Abb. 1).

**Schritt 2** Ziehen Sie von der ermittelten Höhe (H) 1,2 cm ab und von der ermittelten Breite (B) 3,3 cm ab und kürzen Sie die Aluminiumprofile (C1) und (C2) auf die ermittelten Maße (siehe Abb. 2). Entgraten Sie die Schnittkanten mittels Feile.

**Schritt 3** Biegen Sie die Edelstahl-Universaleinhängewinkel mittels Flachzange. Messen Sie hierzu die Rahmentiefe X (siehe Abb. 3). Zählen Sie zur gemessenen Tiefe 1 mm hinzu und übertragen Sie das Maß auf den Universal-Einhängewinkel (siehe Abb. 3).

**Schritt 4** Kürzen Sie die Bürstendichtung (G) 2x auf das Maß H + 40 mm und 2x auf B + 7 mm und schieben Sie die Bürstendichtung (G) in die dafür vorgesehenen Nuten der Profile (C1) (C2) ein (siehe Abb. 4/a).

**Schritt 5** Setzen Sie die Universal-Edelstahleinhängewinkel (E1) und (E2) gemäß Abbildung 4/b in die Eckverbinder (A) ein.

**Hinweis:** Achten Sie darauf, dass die Universal-Edelstahleinhängewinkel (E1) mit den langen Schenkeln in die oberen Eckverbinder (A) einsetzen.

**Schritt 6** Verbinden Sie die Aluminiumprofile (C1) und (C2) mit den Eckverbindern (A) (siehe Abb. 5). Achten Sie auf die korrekte Positionierung der Aluminiumprofile (C1) und (C2). Schieben Sie beim Zusammenstecken die Bürstendichtung (G) in die Eckverbinder (A) mit ein.

**Tip:** Verwenden Sie ggf. einen Gummihammer zum Einklopfen der Eckverbinder (A).

**Schritt 7** Kürzen Sie die 2 Clickleisten (F1) auf das Maß von Aluminiumprofil (C1) H - 12 mm (siehe Abb. 6).

**Schritt 8** Kürzen Sie die übrigen beiden Clickleisten (F2) auf das Maß B - 20 mm (siehe Abb. 6).

**Schritt 9** Entfernen Sie überstehendes Fiberglasgewebe (B) mittels des Teppichmessers (siehe Abb. 7).

**Schritt 10** Setzen Sie die Griffflaschen (D) gemäß Abb. 8 in die Mitte der Aluminiumprofile (C1) ein und fixieren Sie Fiberglasgewebe (B) und Griffflasche (D) mittels der Clickleiste (F1) an den Aluminiumprofilen (C1).

**Hinweis:** Streichen Sie das Fiberglasgewebe (B) beim Einbauen in den Rahmen immer wieder glatt, damit sich keine Falten bilden.

**Schritt 11** Entfernen Sie überstehendes Fiberglasgewebe (B) mittels des Teppichmessers (siehe Abb. 8).

**Schritt 12** Setzen Sie das Insektenschutzfenster ein (siehe Abb. 9).

**Zusätzliche Montagemöglichkeiten: Außenmontage**

**Montage auf dem Fensterrahmen**

Befolgen Sie die Arbeitsschritte 1. bis 2. des Kapitels „Innenmontage“, anschließend die Arbeitsschritte 4. sowie 6. bis 12. des Kapitels „Innenmontage“. Setzen Sie die Einhängewinkel (H1) oben und die Einhängewinkel (H2) unten auf den Rahmen. Halten Sie den Rahmen mit den Einhängewinkeln (H1) und (H2) von außen an das Fenster und markieren Sie die Bohrlöcher (siehe Abb. 10). Ziehen Sie ggf. eine zweite Person hinzu. Bohren Sie die Bohrlöcher und montieren Sie die Einhängewinkel (H1) und (H2) mittels der Schrauben (I1) an der Außenwand (siehe Abb. 10). Setzen Sie das Insektenschutzfenster ein (siehe Abb. 11).

**Montage auf der Fensterlaibung**

Besorgen Sie sich entsprechend dem Untergrund (Holz, Beton, Mauerwerk etc.) Dübel. Fertigen Sie das Insektenschutzfenster wie im Kapitel „Montage auf dem Fensterrahmen“, passen Sie jedoch vorher die Maßangaben den baulichen Gegebenheiten Ihrer Fensterlaibung an. Montieren Sie die Einhängewinkel (H1) und (H2) auf der Laibung und hängen Sie das Insektenschutzfenster ein.

**Reinigung und Pflege**

- Verwenden Sie keinesfalls ätzende oder scheuernde Reinigungsmittel.
- Reinigen Sie Fiberglasgewebe und Rahmen mit einem fusselfreien, leicht angefeuchteten Tuch.
- Nehmen Sie das Insektenschutz-Fenster in regelmäßigen Abständen aus dem Fenster und reinigen Sie es gründlich.
- Verwenden Sie ggf. ein mildes Reinigungsmittel.

**Entsorgung**

Die Verpackung besteht aus umweltfreundlichen Materialien. Entsorgen Sie diese in den örtlichen Recyclingbehältern.

Möglichkeiten zur Entsorgung des ausgedienten Produkts erfahren Sie bei Ihrer Gemeinde oder Stadtverwaltung.

**Montage**

**Schritt 1** Messen Sie zunächst die Höhe (H) und die Breite (B) des Fensterrahmens (Innenmaß) (siehe Abb. 1).

**Schritt 2** Ziehen Sie von der ermittelten Höhe (H) 1,2 cm ab und von der ermittelten Breite (B) 3,3 cm ab und kürzen Sie die Aluminiumprofile (C1) und (C2) auf die ermittelten Maße (siehe Abb. 2). Entgraten Sie die Schnittkanten mittels Feile.

**Schritt 3** Biegen Sie die Edelstahl-Universaleinhängewinkel mittels Flachzange. Messen Sie hierzu die Rahmentiefe X (siehe Abb. 3). Zählen Sie zur gemessenen Tiefe 1 mm hinzu und übertragen Sie das Maß auf den Universal-Einhängewinkel (siehe Abb. 3).

**Schritt 4** Kürzen Sie die Bürstendichtung (G) 2x auf das Maß H + 40 mm und 2x auf B + 7 mm und schieben Sie die Bürstendichtung (G) in die dafür vorgesehenen Nuten der Profile (C1) (C2) ein (siehe Abb. 4/a).

**Schritt 5** Setzen Sie die Universal-Edelstahleinhängewinkel (E1) und (E2) gemäß Abbildung 4/b in die Eckverbinder (A) ein.

**Hinweis:** Achten Sie darauf, dass die Universal-Edelstahleinhängewinkel (E1) mit den langen Schenkeln in die oberen Eckverbinder (A) einsetzen.

**Schritt 6** Verbinden Sie die Aluminiumprofile (C1) und (C2) mit den Eckverbindern (A) (siehe Abb. 5). Achten Sie auf die korrekte Positionierung der Aluminiumprofile (C1) und (C2). Schieben Sie beim Zusammenstecken die Bürstendichtung (G) in die Eckverbinder (A) mit ein.

**Tip:** Verwenden Sie ggf. einen Gummihammer zum Einklopfen der Eckverbinder (A).

**Schritt 7** Kürzen Sie die 2 Clickleisten (F1) auf das Maß von Aluminiumprofil (C1) H - 12 mm (siehe Abb. 6).

**Schritt 8** Kürzen Sie die übrigen beiden Clickleisten (F2) auf das Maß B - 20 mm (siehe Abb. 6).

**Schritt 9** Entfernen Sie überstehendes Fiberglasgewebe (B) mittels des Teppichmessers (siehe Abb. 7).

**Schritt 10** Setzen Sie die Griffflaschen (D) gemäß Abb. 8 in die Mitte der Aluminiumprofile (C1) ein und fixieren Sie Fiberglasgewebe (B) und Griffflasche (D) mittels der Clickleiste (F1) an den Aluminiumprofilen (C1).

**Hinweis:** Streichen Sie das Fiberglasgewebe (B) beim Einbauen in den Rahmen immer wieder glatt, damit sich keine Falten bilden.

**Schritt 11** Entfernen Sie überstehendes Fiberglasgewebe (B) mittels des Teppichmessers (siehe Abb. 8).

**Schritt 12** Setzen Sie das Insektenschutzfenster ein (siehe Abb. 9).

**Zusätzliche Montagemöglichkeiten: Außenmontage**

**Montage auf dem Fensterrahmen**

Befolgen Sie die Arbeitsschritte 1. bis 2. des Kapitels „Innenmontage“, anschließend die Arbeitsschritte 4. sowie 6. bis 12. des Kapitels „Innenmontage“. Setzen Sie die Einhängewinkel (H1) oben und die Einhängewinkel (H2) unten auf den Rahmen. Halten Sie den Rahmen mit den Einhängewinkeln (H1) und (H2) von außen an das Fenster und markieren Sie die Bohrlöcher (siehe Abb. 10). Ziehen Sie ggf. eine zweite Person hinzu. Bohren Sie die Bohrlöcher und montieren Sie die Einhängewinkel (H1) und (H2) mittels der Schrauben (I1) an der Außenwand (siehe Abb. 10). Setzen Sie das Insektenschutzfenster ein (siehe Abb. 11).

**Montage auf der Fensterlaibung**

Besorgen Sie sich entsprechend dem Untergrund (Holz, Beton, Mauerwerk etc.) Dübel. Fertigen Sie das Insektenschutzfenster wie im Kapitel „Montage auf dem Fensterrahmen“, passen Sie jedoch vorher die Maßangaben den baulichen Gegebenheiten Ihrer Fensterlaibung an. Montieren Sie die Einhängewinkel (H1) und (H2) auf der Laibung und hängen Sie das Insektenschutzfenster ein.

**Reinigung und Pflege**

- Verwenden Sie keinesfalls ätzende oder scheuernde Reinigungsmittel.
- Reinigen Sie Fiberglasgewebe und Rahmen mit einem fusselfreien, leicht angefeuchteten Tuch.
- Nehmen Sie das Insektenschutz-Fenster in regelmäßigen Abständen aus dem Fenster und reinigen Sie es gründlich.
- Verwenden Sie ggf. ein mildes Reinigungsmittel.

**Entsorgung**

Die Verpackung besteht aus umweltfreundlichen Materialien. Entsorgen Sie diese in den örtlichen Recyclingbehältern.

Möglichkeiten zur Entsorgung des ausgedienten Produkts erfahren Sie bei Ihrer Gemeinde oder Stadtverwaltung.

**Montage**

**Schritt 1** Messen Sie zunächst die Höhe (H) und die Breite (B) des Fensterrahmens (Innenmaß) (siehe Abb. 1).

**Schritt 2** Ziehen Sie von der ermittelten Höhe (H) 1,2 cm ab und von der ermittelten Breite (B) 3,3 cm ab und kürzen Sie die Aluminiumprofile (C1) und (C2) auf die ermittelten Maße (siehe Abb. 2). Entgraten Sie die Schnittkanten mittels Feile.

**Schritt 3** Biegen Sie die Edelstahl-Universaleinhängewinkel mittels Flachzange. Messen Sie hierzu die Rahmentiefe X (siehe Abb. 3). Zählen Sie zur gemessenen Tiefe 1 mm hinzu und übertragen Sie das Maß auf den Universal-Einhängewinkel (siehe Abb. 3).

**Schritt 4** Kürzen Sie die Bürstendichtung (G) 2x auf das Maß H + 40 mm und 2x auf B + 7 mm und schieben Sie die Bürstendichtung (G) in die dafür vorgesehenen Nuten der Profile (C1) (C2) ein (siehe Abb. 4/a).

**Schritt 5** Setzen Sie die Universal-Edelstahleinhängewinkel (E1) und (E2) gemäß Abbildung 4/b in die Eckverbinder (A) ein.

**Hinweis:** Achten Sie darauf, dass die Universal-Edelstahleinhängewinkel (E1) mit den langen Schenkeln in die oberen Eckverbinder (A) einsetzen.

**Schritt 6** Verbinden Sie die Aluminiumprofile (C1) und (C2) mit den Eckverbindern (A) (siehe Abb. 5). Achten Sie auf die korrekte Positionierung der Aluminiumprofile (C1) und (C2). Schieben Sie beim Zusammenstecken die Bürstendichtung (G) in die Eckverbinder (A) mit ein.

**Tip:** Verwenden Sie ggf. einen Gummihammer zum Einklopfen der Eckverbinder (A).

**Schritt 7** Kürzen Sie die 2 Clickleisten (F1) auf das Maß von Aluminiumprofil (C1) H - 12 mm (siehe Abb. 6).

**Schritt 8** Kürzen Sie die übrigen beiden Clickleisten (F2) auf das Maß B - 20 mm (siehe Abb. 6).

**Schritt 9** Entfernen Sie überstehendes Fiberglasgewebe (B) mittels des Teppichmessers (siehe Abb. 7).

**Schritt 10** Setzen Sie die Griffflaschen (D) gemäß Abb. 8 in die Mitte der Aluminiumprofile (C1) ein und fixieren Sie Fiberglasgewebe (B) und Griffflasche (D) mittels der Clickleiste (F1) an den Aluminiumprofilen (C1).

**Hinweis:** Streichen Sie das Fiberglasgewebe (B) beim Einbauen in den Rahmen immer wieder glatt, damit sich keine Falten bilden.

**Schritt 11** Entfernen Sie überstehendes Fiberglasgewebe (B) mittels des Teppichmessers (siehe Abb. 8).

**Schritt 12** Setzen Sie das Insektenschutzfenster ein (siehe Abb. 9).

**Zusätzliche Montagemöglichkeiten: Außenmontage**

**Montage auf dem Fensterrahmen**

Befolgen Sie die Arbeitsschritte 1. bis 2. des Kapitels „Innenmontage“, anschließend die Arbeitsschritte 4. sowie 6. bis 12. des Kapitels „Innenmontage“. Setzen Sie die Einhängewinkel (H1) oben und die Einhängewinkel (H2) unten auf den Rahmen. Halten Sie den Rahmen mit den Einhängewinkeln (H1) und (H2) von außen an das Fenster und markieren Sie die Bohrlöcher (siehe Abb. 10). Ziehen Sie ggf. eine zweite Person hinzu. Bohren Sie die Bohrlöcher und montieren Sie die Einhängewinkel (H1) und (H2) mittels der Schrauben (I1) an der Außenwand (siehe Abb. 10). Setzen Sie das Insektenschutzfenster ein (siehe Abb. 11).

**Montage auf der Fensterlaibung**

Besorgen Sie sich entsprechend dem Untergrund (Holz, Beton, Mauerwerk etc.) Dübel. Fertigen Sie das Insektenschutzfenster wie im Kapitel „Montage auf dem Fensterrahmen“, passen Sie jedoch vorher die Maßangaben den baulichen Gegebenheiten Ihrer Fensterlaibung an. Montieren Sie die Einhängewinkel (H1) und (H2) auf der Laibung und hängen Sie das Insektenschutzfenster ein.

**Reinigung und Pflege**

- Verwenden Sie keinesfalls ätzende oder scheuernde Reinigungsmittel.
- Reinigen Sie Fiberglasgewebe und Rahmen mit einem fusselfreien, leicht angefeuchteten Tuch.
- Nehmen Sie das Insektenschutz-Fenster in regelmäßigen Abständen aus dem Fenster und reinigen Sie es gründlich.
- Verwenden Sie ggf. ein mildes Reinigungsmittel.

**Entsorgung**

Die Verpackung besteht aus umweltfreundlichen Materialien. Entsorgen Sie diese in den örtlichen Recyclingbehältern.

Möglichkeiten zur Entsorgung des ausgedienten Produkts erfahren Sie bei Ihrer Gemeinde oder Stadtverwaltung.

**Moustiquaire de fenêtre**

**Introduction**

Félicitations ! Vous avez opté pour un produit de grande qualité. Familiarisez-vous avec le produit avant de procéder au montage. Pour cela, lisez attentivement la notice de montage suivante et les indications de sécurité. Utilisez ce produit uniquement conformément aux instructions et dans les domaines d'application spécifiés. Veuillez conserver soigneusement cette notice. Lorsque vous prêtez le produit, remettez également tous les documents.

**Utilisation conforme**

Ce produit est prévu comme particulièrement contre les insectes tels que les mouches dans l'habitat privé. Une autre utilisation que celle décrite ci-dessus ou une modification du produit n'est pas permise et peut mener à des blessures et/ou à un endommagement du produit. Le fabricant décline toute responsabilité pour les dégâts résultant d'une utilisation non conforme. Le produit n'est pas destiné à une utilisation professionnelle.

**Descriptif des pièces**

**Caractéristiques techniques**

dimensions maximales du kit de construction : 130 x 150 cm  
dimensions intérieures maximale du : 124 x 144 cm

**Contenu de la livraison**

**Remarque :** Lorsque vous sortez le produit de l'emballage, veillez à ne pas jeter par inadvertance du matériel de montage. Immédiatement après le déballage, veuillez contrôler que la fourniture est au complet et que le produit et toutes les pièces se trouvent en parfait état. Il ne faut en aucun cas assembler le produit si la fourniture n'est pas au complet.

**Sécurité**

**AVERTISSEMENT ! DANGER DE MORT ET RISQUE DE BLESSURE POUR LES ENFANTS ET LES ENFANTS EN BAS ÂGE !** Ne laissez jamais les enfants manipuler sans surveillance le matériel d'emballage et le produit. Il existe un risque d'étouffement par le matériel d'emballage et un danger de mort par strangulation. Les enfants sous-estiment

**Contenu de la livraison**

**Remarque :** Lorsque vous sortez le produit de l'emballage, veillez à ne pas jeter par inadvertance du matériel de montage. Immédiatement après le déballage, veuillez contrôler que la fourniture est au complet et que le produit et toutes les pièces se trouvent en parfait état. Il ne faut en aucun cas assembler le produit si la fourniture n'est pas au complet.

**Sécurité**

**AVERTISSEMENT ! DANGER DE MORT ET RISQUE DE BLESSURE POUR LES ENFANTS ET LES ENFANTS EN BAS ÂGE !** Ne laissez jamais les enfants manipuler sans surveillance le matériel d'emballage et le produit. Il existe un risque d'étouffement par le matériel d'emballage et un danger de mort par strangulation. Les enfants sous-estiment

souvent les dangers. Toujours tenir l'appareil à l'écart des enfants. Ce produit n'est pas un jouet.

**ATTENTION ! RISQUE DE BLESSURE !** Vérifier que toutes les pièces sont en parfait état et correctement montées. Risque de blessures en cas de montage incorrect. Les pièces endommagées peuvent affecter la sécurité et le fonctionnement.

**AVERTISSEMENT ! DANGER DE MORT !** Ne pas se pencher excessivement par la fenêtre lors du montage, du démontage ou du nettoyage.

**Montage**

Assurez-vous avant le montage que votre fenêtre est adaptée à ce produit. Assurez-vous également que le cadre de la fenêtre ne dépasse pas les dimensions maximales.

**ATTENTION ! RISQUE DE BLESSURE !** Il vous faut pour le montage une scie, un cutter à moquette et une perceuse (pour le montage extérieur uniquement). Consultez obligatoirement les modes d'emploi des outils nécessaires.

**Étape 1** Commencez par mesurer la hauteur (H) et la largeur (B) du cadre de la fenêtre (dimensions intérieures) (voir ill. 1).

**Étape 2** Déduisez de la hauteur mesurée (H) 1,2 cm et de la largeur mesurée (B) 3,3 cm, et raccourcissez les profilés aluminium (C1) et (C2) aux dimensions calculées (voir ill. 2). Limez les arêtes de coupe pour en éliminer les ébarbures.

**Étape 3** Pliez les équerres d'accrochage universelles en acier avec une pince plate. Mesurez pour cela la profondeur de cadre X (voir ill. 3). Ajoutez à la profondeur mesurée 1 mm et reportez

**Montage**

**Schritt 1** Messen Sie zunächst die Höhe (H) und die Breite (B) des Fensterrahmens (Innenmaß) (siehe Abb. 1).

**Schritt 2** Ziehen Sie von der ermittelten Höhe (H) 1,2 cm ab und von der ermittelten Breite (B) 3,3 cm ab und kürzen Sie die Aluminiumprofile (C1) und (C2) auf die ermittelten Maße (siehe Abb. 2). Entgraten Sie die Schnittkanten mittels Feile.

**Schritt 3** Biegen Sie die Edelstahl-Universaleinhängewinkel mittels Flachzange. Messen Sie hierzu die Rahmentiefe X (siehe Abb. 3). Zählen Sie zur gemessenen Tiefe 1 mm hinzu und übertragen Sie das Maß auf den Universal-Einhängewinkel (siehe Abb. 3).

**Schritt 4** Kürzen Sie die Bürstendichtung (G) 2x auf das Maß H + 40 mm und 2x auf B + 7 mm und schieben Sie die Bürstendichtung (G) in die dafür vorgesehenen Nuten der Profile (C1) (C2) ein (siehe Abb. 4/a).

**Schritt 5** Setzen Sie die Universal-Edelstahleinhängewinkel (E1) und (E2) gemäß Abbildung 4/b in die Eckverbinder (A) ein.

**Hinweis:** Achten Sie darauf, dass die Universal-Edelstahleinhängewinkel (E1) mit den langen Schenkeln in die oberen Eckverbinder (A) einsetzen.

**Schritt 6** Verbinden Sie die Aluminiumprofile (C1) und (C2) mit den Eckverbindern (A) (siehe Abb. 5). Achten Sie auf die korrekte Positionierung der Aluminiumprofile (C1) und (C2). Schieben Sie beim Zusammenstecken die Bürstendichtung (G) in die Eckverbinder (A) mit ein.

**Tip:** Verwenden Sie ggf. einen Gummihammer zum Einklopfen der Eckverbinder (A).

**Schritt 7** Kürzen Sie die 2 Clickleisten (F1) auf das Maß von Aluminiumprofil (C1) H - 12 mm (siehe Abb. 6).

**Schritt 8** Kürzen Sie die übrigen beiden Clickleisten (F2) auf das Maß B - 20 mm (siehe Abb. 6).

**Schritt 9** Entfernen Sie überstehendes Fiberglasgewebe (B) mittels des Teppichmessers (siehe Abb. 7).

**Schritt 10** Setzen Sie die Griffflaschen (D) gemäß Abb. 8 in die Mitte der Aluminiumprofile (C1) ein und fixieren Sie Fiberglasgewebe (B) und Griffflasche (D) mittels der Clickleiste (F1) an den Aluminiumprofilen (C1).

**Hinweis:** Streichen Sie das Fiberglasgewebe (B) beim Einbauen in den Rahmen immer wieder glatt, damit sich keine Falten bilden.

**Schritt 11** Entfernen Sie überstehendes Fiberglasgewebe (B) mittels des Teppichmessers (siehe Abb. 8).

**Schritt 12** Setzen Sie das Insektenschutzfenster ein (siehe Abb. 9).

**Zusätzliche Montagemöglichkeiten: Außenmontage**

**Montage auf dem Fensterrahmen**

Befolgen Sie die Arbeitsschritte 1. bis 2. des Kapitels „Innenmontage“, anschließend die Arbeitsschritte 4. sowie 6. bis 12. des Kapitels „Innenmontage“. Setzen Sie die Einhängewinkel (H1) oben und die Einhängewinkel (H2) unten auf den Rahmen. Halten Sie den Rahmen mit den Einhängewinkeln (H1) und (H2) von außen an das Fenster und markieren Sie die Bohrlöcher (siehe Abb. 10). Ziehen Sie ggf. eine zweite Person hinzu. Bohren Sie die Bohrlöcher und montieren Sie die Einhängewinkel (H1) und (H2) mittels der Schrauben (I1) an der Außenwand (siehe Abb. 10). Setzen Sie das Insektenschutzfenster ein (siehe Abb. 11).

**Montage auf der Fensterlaibung**

Besorgen Sie sich entsprechend dem Untergrund (Holz, Beton, Mauerwerk etc.) Dübel. Fertigen Sie das Insektenschutzfenster wie im Kapitel „Montage auf dem Fensterrahmen“, passen Sie jedoch vorher die Maßangaben den baulichen Gegebenheiten Ihrer Fensterlaibung an. Montieren Sie die Einhängewinkel (H1) und (H2) auf der Laibung und hängen Sie das Insektenschutzfenster ein.

**Reinigung und Pflege**

- Verwenden Sie keinesfalls ätzende oder scheuernde Reinigungsmittel.
- Reinigen Sie Fiberglasgewebe und Rahmen mit einem fusselfreien, leicht angefeuchteten Tuch.
- Nehmen Sie das Insektenschutz-Fenster in regelmäßigen Abständen aus dem Fenster und reinigen Sie es gründlich.
- Verwenden Sie ggf. ein mildes Reinigungsmittel.

**Entsorgung**

Die Verpackung besteht aus umweltfreundlichen Materialien. Entsorgen Sie diese in den örtlichen Recyclingbehältern.

Möglichkeiten zur Entsorgung des ausgedienten Produkts erfahren Sie bei Ihrer Gemeinde oder Stadtverwaltung.

**Montage**

**Schritt 1** Messen Sie zunächst die Höhe (H) und die Breite (B) des Fensterrahmens (Innenmaß) (siehe Abb. 1).

**Schritt 2** Ziehen Sie von der ermittelten Höhe (H) 1,2 cm ab und von der ermittelten Breite (B) 3,3 cm ab und kürzen Sie die Aluminiumprofile (C1) und (C2) auf die ermittelten Maße (siehe Abb. 2). Entgraten Sie die Schnittkanten mittels Feile.

**Schritt 3** Biegen Sie die Edelstahl-Universaleinhängewinkel mittels Flachzange. Messen Sie hierzu die Rahmentiefe X (siehe Abb. 3). Zählen Sie zur gemessenen Tiefe 1 mm hinzu und übertragen Sie das Maß auf den Universal-Einhängewinkel (siehe Abb. 3).

**Schritt 4** Kürzen Sie die Bürstendichtung (G) 2x auf das Maß H + 40 mm und 2x auf B + 7 mm und schieben Sie die Bürstendichtung (G) in die dafür vorgesehenen Nuten der Profile (C1) (C2) ein (siehe Abb. 4/a).

**Schritt 5** Setzen Sie die Universal-Edelstahleinhängewinkel (E1) und (E2) gemäß Abbildung 4/b in die Eckverbinder (A) ein.

**Hinweis:** Achten Sie darauf, dass die Universal-Edelstahleinhängewinkel (E1) mit den langen Schenkeln in die oberen Eckverbinder (A) einsetzen.

**Schritt 6** Verbinden Sie die Aluminiumprofile (C1) und (C2) mit den Eckverbindern (A) (siehe Abb. 5). Achten Sie auf die korrekte Positionierung der Aluminiumprofile (C1) und (C2). Schieben Sie beim Zusammenstecken die Bürstendichtung (G) in die Eckverbinder (A) mit ein.

**Tip:** Verwenden Sie ggf. einen Gummihammer zum Einklopfen der Eckverbinder (A).

**Schritt 7** Kürzen Sie die 2 Clickleisten (F1) auf das Maß von Aluminiumprofil (C1) H - 12 mm (siehe Abb. 6).

**Schritt 8** Kürzen Sie die übrigen beiden Clickleisten (F2) auf das Maß B - 20 mm (siehe Abb. 6).

**Schritt 9** Entfernen Sie überstehendes Fiberglasgewebe (B) mittels des Teppichmessers (siehe Abb. 7).

**Schritt 10** Setzen Sie die Griffflaschen (D) gemäß Abb. 8 in die Mitte der Aluminiumprofile (C1) ein und fixieren Sie Fiberglasgewebe (B) und Griffflasche (D) mittels der Clickleiste (F1) an den Aluminiumprofilen (C1).

**Hinweis:** Streichen Sie das Fiberglasgewebe (B) beim Einbauen in den Rahmen immer wieder glatt, damit sich keine Falten bilden.

**Schritt 11** Entfernen Sie überstehendes Fiberglasgewebe (B) mittels des Teppichmessers (siehe Abb. 8).

**Schritt 12** Setzen Sie das Insektenschutzfenster ein (siehe Abb. 9).

**Zusätzliche Montagemöglichkeiten: Außenmontage**

**Montage auf dem Fensterrahmen**

Befolgen Sie die Arbeitsschritte 1. bis 2. des Kapitels „Innenmontage“, anschließend die Arbeitsschritte 4. sowie 6. bis 12. des Kapitels „Innenmontage“. Setzen Sie die Einhängewinkel (H1) oben und die Einhängewinkel (H2) unten auf den Rahmen. Halten Sie den Rahmen mit den Einhängewinkeln (H1) und (H2) von außen an das Fenster und markieren Sie die Bohrlöcher (siehe Abb. 10). Ziehen Sie ggf. eine zweite Person hinzu. Bohren Sie die Bohrlöcher und montieren Sie die Einhängewinkel (H1) und (H2) mittels der Schrauben (I1) an der Außenwand (siehe Abb. 10). Setzen Sie das Insektenschutzfenster ein (siehe Abb. 11).

**Montage auf der Fensterlaibung**

Besorgen Sie sich entsprechend dem Untergrund (Holz, Beton, Mauerwerk etc.) Dübel. Fertigen Sie das Insektenschutzfenster wie im Kapitel „Montage auf dem Fensterrahmen“, passen Sie jedoch vorher die Maßangaben den baulichen Gegebenheiten Ihrer Fensterlaibung an. Montieren Sie die Einhängewinkel (H1) und (H2) auf der Laibung und hängen Sie das Insektenschutzfenster ein.

**Reinigung und Pflege**

- Verwenden Sie keinesfalls ätzende oder scheuernde Reinigungsmittel.
- Reinigen Sie Fiberglasgewebe und Rahmen mit einem fusselfreien, leicht angefeuchteten Tuch.
- Nehmen Sie das Insektenschutz-Fenster in regelmäßigen Abständen aus dem Fenster und reinigen Sie es gründlich.
- Verwenden Sie ggf. ein mildes Reinigungsmittel.

**Entsorgung**

Die Verpackung besteht aus umweltfreundlichen Materialien. Entsorgen Sie diese in den örtlichen Recyclingbehältern.

Möglichkeiten zur Entsorgung des ausgedienten Produkts erfahren Sie bei Ihrer Gemeinde oder Stadtverwaltung.



