



LICHTSCHACHTABDECKUNG TELESKOPIERBAR

**LICHTSCHACHTABDECKUNG
TELESKOPIERBAR**
Montage- und Sicherheitshinweise

TELESCOPIC WINDOW WELL GRATING
Assembly and safety instructions

IAN 546676_2507

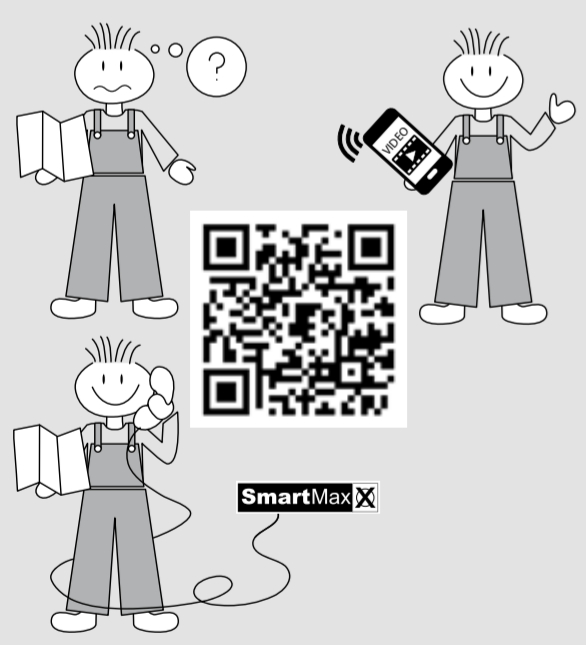

Für Ersatzteilbestellungen
For spare parts orders:



<https://www.smartmaxx.info/c/ersatzteile>

Smartmaxx GmbH
Schulzstraße 2c, 85579 Neubiberg, GERMANY
Stand der Informationen · Information status: 09/2025
Ident.-Nr.: 546676_2025-DE/GB

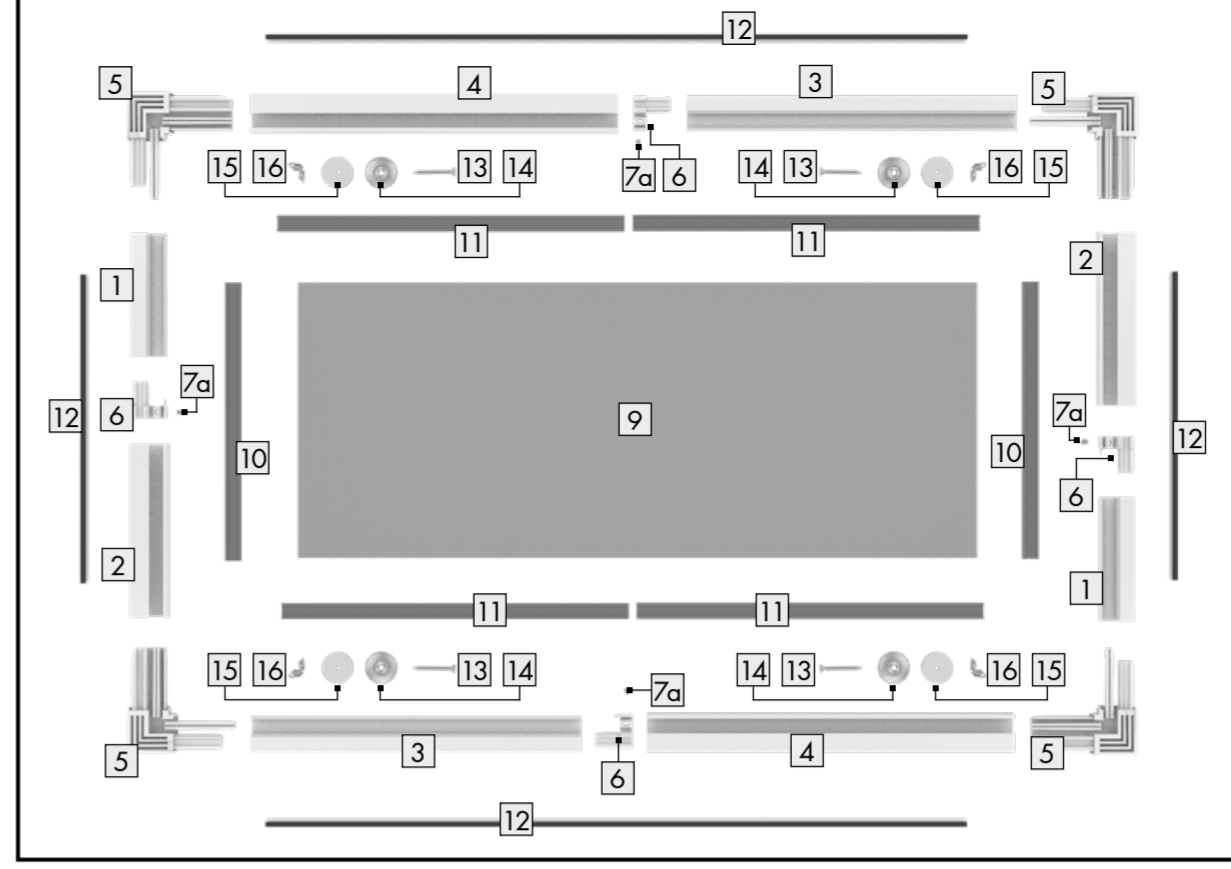
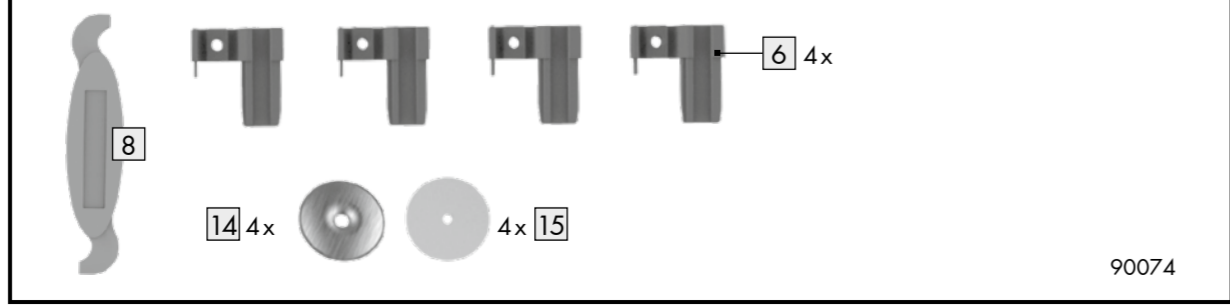
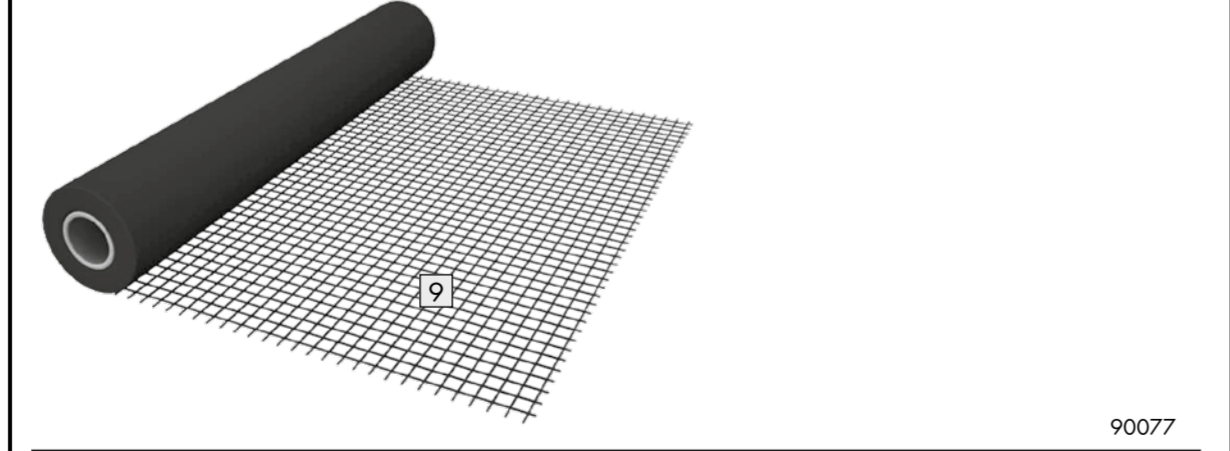
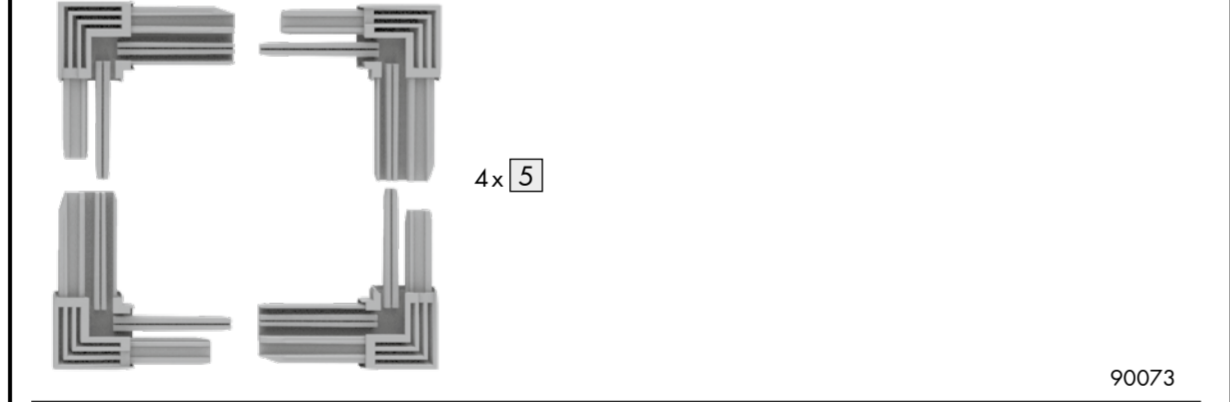
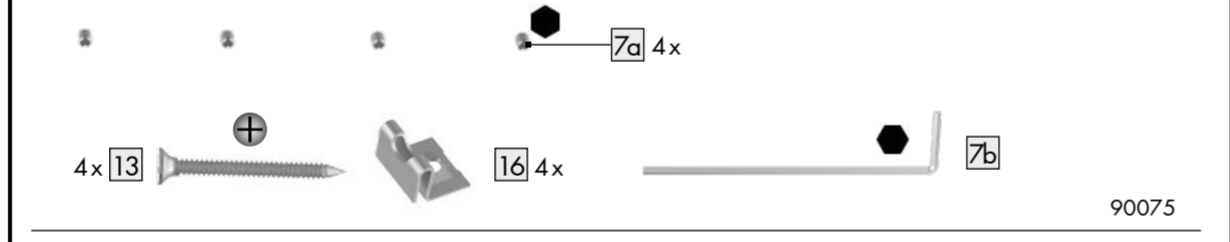
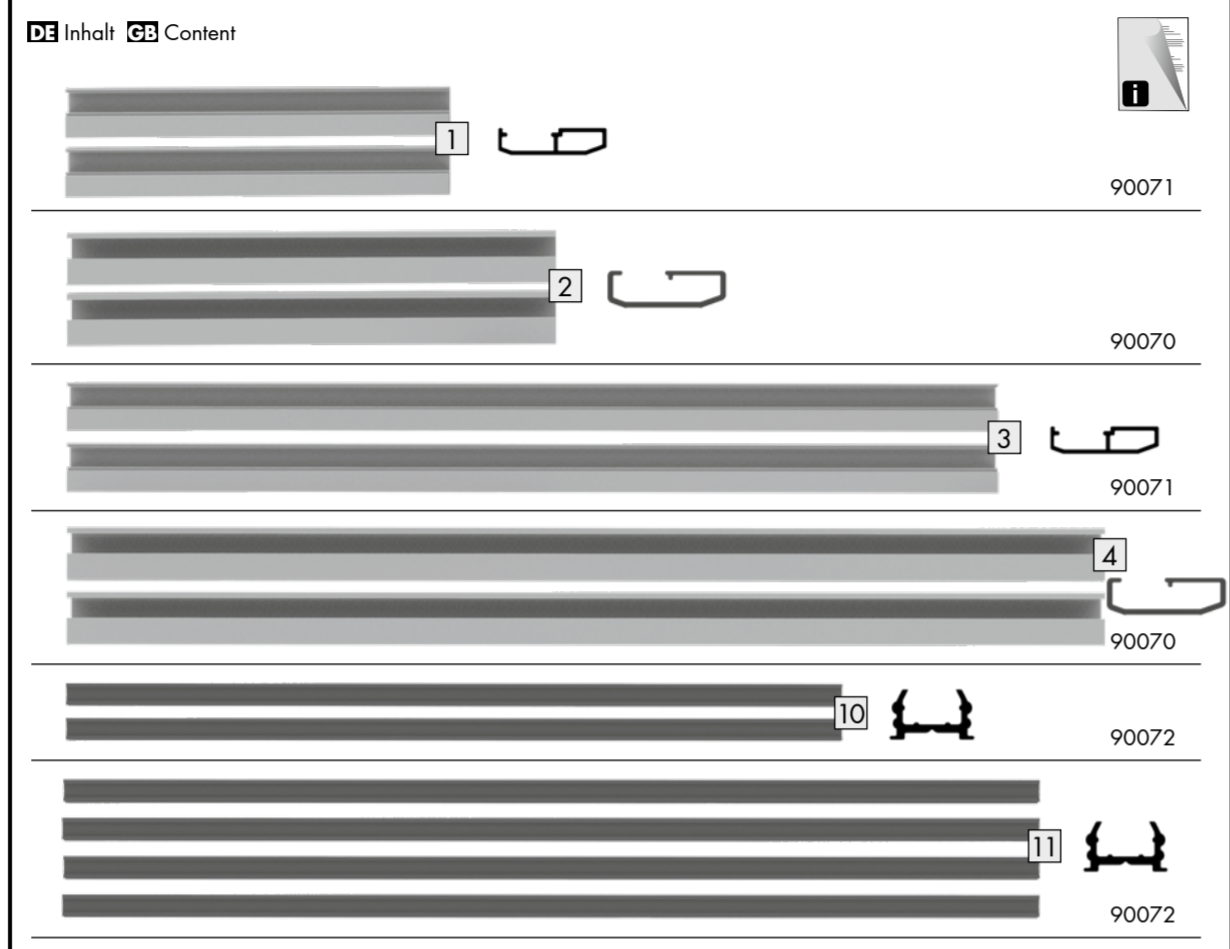
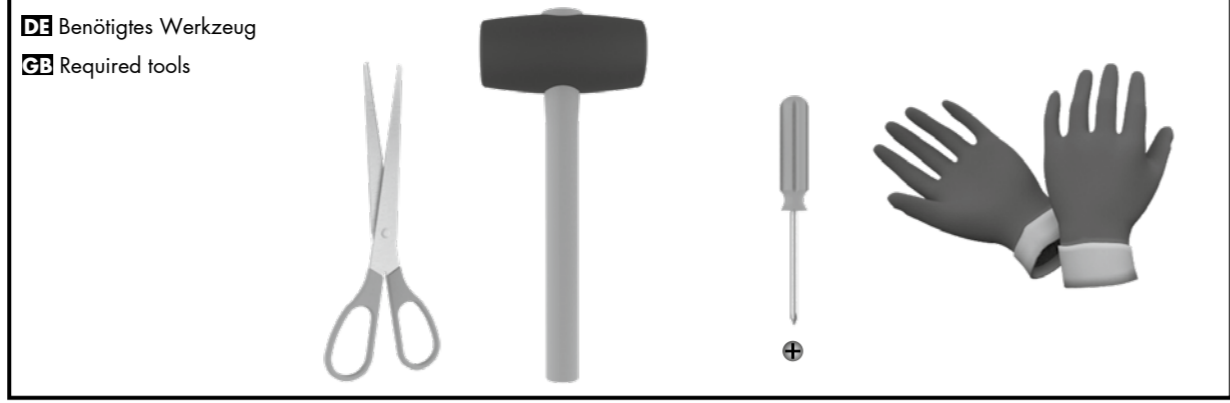

ZEICHENERKLÄRUNG

Warnung Hinweis

Kinder nicht unbeaufsichtigt lassen

1. Einleitung
Herzlichen Glückwunsch!
Mit Ihrem Kauf haben Sie sich für ein hochwertiges Produkt entschieden. Machen Sie sich vor der Montage und der ersten Inbetriebnahme mit dem Produkt vertraut. Lesen Sie hierzu aufmerksam die nachfolgende Montageanleitung und die Sicherheitshinweise. Benutzen Sie das Produkt nur wie beschrieben und für die angegebenen Einsatzbereiche. Bewahren Sie diese Anleitung gut auf. Händigen Sie alle Unterlagen bei Weitergabe des Produkts an Dritte ebenfalls mit aus.

2. Bestimmungsgemäßer Gebrauch
Dieser Artikel ist als Schutz vor Ungeziefer und Laub im privaten Wohnbereich vorgesehen. Eine andere Verwendung als zuvor beschrieben oder eine Veränderung des Produkts ist nicht zulässig und kann zu Verletzungen und/oder Beschädigungen des Produkts führen. Für aus bestimmungswidriger Verwendung entstandene Schäden oder Schäden, die durch die Montage entstehen, übernimmt der Hersteller keine Haftung. Das Produkt ist nicht für den gewerblichen Einsatz bestimmt.

BITTE SETZEN SIE SICH BEI PROBLEMEN ODER RÜCKFRAGEN ZUM PRODUKT ODER ZUR MONTAGE IMMER ZUNÄCHST MIT UNSERER SERVICESTELLE IN VERBINDUNG. WIR HELFEN IHNEN GERNE WEITER.

3. Technische Daten
Max. Gittergröße: 115 x 50 cm
Min. Gittergröße: 67 x 36 cm

ACHTEN SIE BEIM AUSPACKEN DARAUF, DASS SIE NICHT VERSEHENTLICH MONTAGEMATERIAL WEGWERFEN. KONTROLLIEREN SIE UNMITTELBAR NACH DEM AUSPACKEN DEN LIEFERUMFANG AUF VOLLSTÄNDIGKEIT SOWIE DEN EINWANDFREIEN ZUSTAND DES PRODUKTS UND ALLER TEILE. MONTIEREN SIE DAS PRODUKT KEINESFALLS, WENN DER LIEFERUMFANG NICHT VOLLSTÄNDIG IST.

4. Sicherheitshinweise
WARNUNG! LEBENS- UND UNFALLGEFAHR FÜR KLEINKINDER UND KINDER!
Lassen Sie Kinder niemals alleine oder unbeaufsichtigt mit dem Produkt und seinem Verpackungsmaterial. Es besteht Erstickungs-, Strangulations- und Verletzungsgefahr durch Verpackungsbestandteile und Inhalt. Kinder sind sich dieser Gefahren nicht bewusst. Halten Sie Kinder stets vom Produkt fern. Das Produkt ist kein Spielzeug.

WARNUNG! (AB-)STURZGEFAHRI! LEBENS- UND UNFALLGEFAHR

Dieses Produkt stellt keine belastbare oder begehbare Barriere dar und darf nur in Verbindung mit einem belastbaren Gitterrost montiert werden. Montieren Sie die Lichtschachtabdeckung nicht ohne Gitterrost.

VORSICHT! VERLETZUNGSGEFAHRI!

Es besteht Verletzungsgefahr durch unsachgemäße Montage und bei der Verwendung von Werkzeug. Verwenden Sie gegebenenfalls Arbeitshandschuhe. Die Montage und Bedienung dürfen nur von Personen durchgeführt werden, die sich mit der Anleitung vertraut gemacht haben und die aufgrund ihrer körperlichen und geistigen Fähigkeiten dazu in der Lage sind, das Produkt selbstständig sicher zu montieren. Unvollständige Bausätze bzw. beschädigte Teile dürfen keinesfalls zur Montage verwendet werden. Funktion und Sicherheit können dadurch beeinträchtigt werden. Halten Sie das Produkt und sämtliche brennbaren Teile von Hitzequellen und Feuer fern.

5. Montage
Bitte folgen Sie strikt der Montageanleitung (Bild 1 – 7). Beachten Sie dabei die Sicherheitshinweise!

Als Sicherheitsmaßnahme verweisen wir auf das Tragen von Arbeitshandschuhen. Breite B und Tiefe T sind die Außenmaße des Gitterrosts.

6. Reinigung und Pflege

- Verwenden Sie keinesfalls ätzende oder scheuernde Reinigungsmittel.
- Reinigen Sie Gewebe und Rahmen mit einem fusselfreien, leicht angefeuchteten Tuch.
- Reinigen Sie die Lichtschachtabdeckung in regelmäßigen Abständen gründlich.
- Verwenden Sie ggf. ein mildes Reinigungsmittel.

7. Entsorgung
Die Verpackung besteht aus umweltfreundlichen Materialien. Entsorgen Sie diese in den örtlichen Recyclingbehältern. Möglichkeiten zur Entsorgung des ausgedienten Produkts erfahren Sie bei Ihrer Gemeinde oder Stadtverwaltung.

8. Montagevideo
Ein Montagevideo finden Sie unter: www.smartmaxx.info

9. Hersteller / Service
3 Jahre Garantie

Bei Service und Garantiefall kontaktieren Sie:

Smartmaxx GmbH
Schulzstraße 2c, 85579 Neubiberg, GERMANY
Hotline: +49 89 678 45 06 22
E-Mail: support.de@smartmaxx.info

Bitte halten Sie für alle Anfragen den Kassenbon und die Artikelnummer **IAN 546676_2507** als Nachweis für den Kauf bereit.

10. FAQ
Was tun, wenn Teile im Bausatz fehlen/defekt sind?
Stellen Sie fest, dass ein im Lieferumfang aufgeführtes Teil fehlt oder defekt ist, teilen Sie uns dieses unter Übermittlung der Artikelnummer Ihres Produkts und des Kaufbeleges via E-Mail an office@smartmaxx.info mit oder nutzen Sie unser Kontaktformular. Sie erhalten innerhalb der Gewährleistungszeit umgehend kostenlos Ersatz.

Was ist beim Anbringen der Klemmleisten zu beachten?
Formen Sie das Gewebe mittels Werkzeug durch Eindrücken in die Nut vor.

Ist das Gewebe winterfest?
Sie können die Lichtschachtabdeckung ganzjährig montiert lassen. Beachten Sie die Reinigungshinweise.
Hinweis: Irrtümer, Änderungen und Druckfehler vorbehalten. Aktuelle Version der Anleitung als PDF-Download unter www.smartmaxx.info

LEGEND

Warning Note

Do not leave children unattended

1. Introduction
Congratulations!
With your purchase, you have chosen a high-quality product. Be sure to familiarise yourself with the product before installing it and putting it into operation. Please read the following installation and safety instructions carefully. Use the product only as described and for the specified areas of application. Keep this manual in a safe place. Please also hand over all documents to third parties when passing on the product.

2. Proper use
This article is intended to provide protection from vermin and leaves in private homes. Any use other than the one described above or modifications to the product are not permitted and may result in injury and/or damage to the product. The manufacturer accepts no liability for damage resulting from improper user damage caused during installation. This product is not intended for commercial use.

SHOULD YOU HAVE ANY PROBLEMS WITH OR QUESTIONS ABOUT THE PRODUCT OR ITS INSTALLATION, PLEASE ALWAYS CONTACT OUR SERVICE CENTRE FIRST. WE WILL GLADLY HELP YOU OUT.

3. Technical data
Max. grating dimensions: 115 x 50 cm
Min. grating dimensions: 67 x 36 cm

When unpacking the product, make sure that you do not accidentally throw away any mounting material. Immediately after unpacking, check the scope of delivery for completeness and the perfect condition of the product and all parts. Do not install the product if the scope of delivery is incomplete.

4. Safety instructions
WARNING! LIFETHREATENING DANGER AND RISK OF INJURY FOR CHILDREN AND TODDLERS!

Never leave children alone or unattended in the vicinity of the product and its packaging materials. The packaging and contents pose risks of suffocation, strangulation and injury. Children are not aware of these dangers. Keep children away from the product at all times. The product is not a toy.

WARNING! RISK OF FALLING! LIFETHREATENING DANGER AND RISK OF INJURY

This product is not a reliable or accessible barrier and may only be installed together with reliable grating. Never install the light well cover without grating.

CAUTION! RISK OF INJURY!

Incorrect assembly and the use of unsuitable tools can present a risk of injury. Use work gloves if necessary. The product should only be assembled and operated by individuals who have read the instructions and who have the physical and mental capacity to assemble the product safely by themselves. Incomplete assembly kits or damaged parts may under no circumstances be used for assembly. This could impair the operation and safety of the product. Keep the product and all flammable parts away from heat sources and fire.

5. Installation
Please follow the installation instructions minutely (images 1 – 7). Observe the safety instructions!

6. Cleaning and care

- Never use corrosive or abrasive cleaning agents.
- Clean the mesh and frame with a lint-free, slightly moistened cloth.
- Thoroughly clean the retractable insect screen regularly.
- If necessary, use a mild detergent.

7. Disposal
The packaging is made from environmentally friendly materials. Dispose of it using local recycling containers. You can find out how to dispose of the used up product by contacting your municipality or town council.

8. Installation video
You can find an animated installation video at: www.smartmaxx.info

9. Manufacturer / Service
3-year warranty.

For service and warranty claims, please contact:
Smartmaxx GmbH
Schulzstraße 2c, 85579 Neubiberg, GERMANY
Hotline: +49 89 24 42 94 79
Email: support.gb@smartmaxx.info

Please have the receipt and the item number **IAN 546676_2507** as proof of purchase ready for all inquiries.

10. FAQ
What can I do if parts are missing from the kit or defective?
If you find that a part listed in the scope of delivery is missing or defective, please inform us by sending the item number of your product and the purchase receipt via e-mail to office@smartmaxx.info or use our contact form. Within the warranty period, you will receive a replacement free of charge.

What is important when installing the clamping strips?
Pre-form the mesh using a tool by pressing it into the groove. We recommend to first fix the clamping strips to the longitudinal and then to the wide sides of the frame.

What is the best way to shorten profiles?
Preferably, use an iron saw to shorten aluminium profiles. Place the parts in a mitre box, fix them in place without crushing them, if necessary with a screw clamp, to achieve a precise, straight cut. As a safety precaution, we recommend wearing work gloves. Width B and depth T represent the grating's exterior dimensions.

Is the mesh winter proof?
You can leave the light shaft cover mounted all year round. Observe the cleaning instructions.

Note:
Subject to mistakes, changes and setting errors. Download the current version of the instructions as a PDF file at www.smartmaxx.info

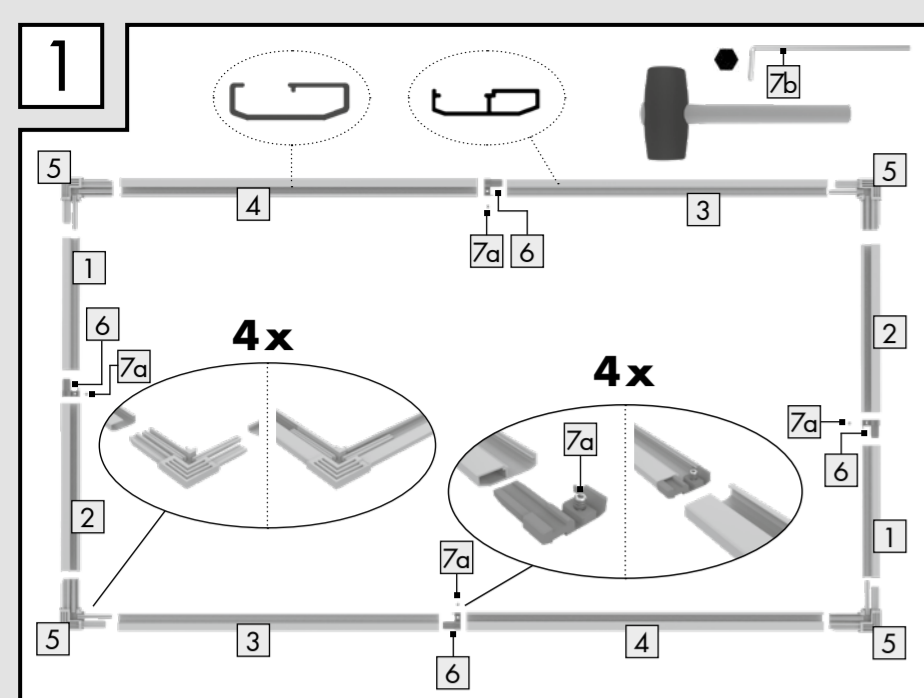

DE Legen Sie sämtliche Teile wie abgebildet auf und achten Sie auf die Lage der Profile.
 Verbinden Sie die Profile **1** und **4**, sowie die Profile **2** und **3** über die Eckverbinder **5** mit einem Gummihammer.
 Stecken Sie die vier Verbindungselemente **6** in die Profile **1** und **3**. Verwenden Sie dazu einen Gummihammer.
 Setzen Sie die vier Gewindestifte **7a** an den Ausnehmungen der Verbindungselemente **6** mit dem Innensechskant **7b** an. Drehen Sie diese noch nicht vollständig ein.
 Verbinden Sie sämtliche Profile zu einem Rahmen.

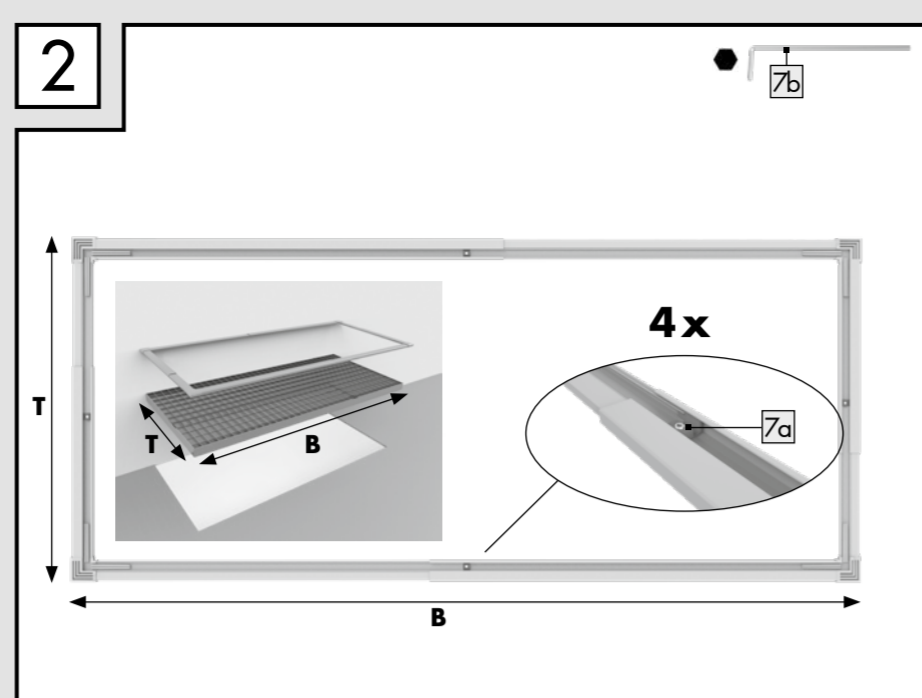

Nehmen Sie den Gitterrost heraus. Passen Sie die Größe der Lichtschachtabdeckung an das Außenmaß des Gitterrostes an, sodass ein bündiger Abschluss entsteht.
 Drehen Sie die Gewindestifte **7a** mittels Innensechskant **7b** bündig ein, sodass eine Klemmung zur Montageerleichterung entsteht. Überdrehen Sie die Gewindestifte dabei nicht.

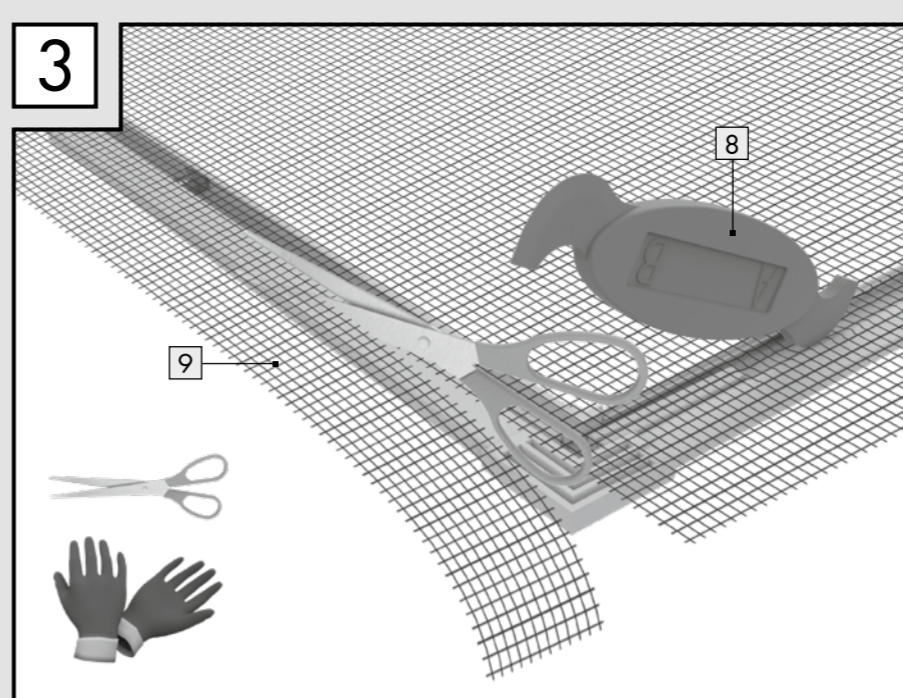

Rollen Sie das Gewebe **9** über dem Rahmen aus. Drücken Sie das Gewebe **9** mittels beiliegendem Werkzeug **8** in die umlaufende Nut, sodass dieses vorgeformt wird.
 Kürzen Sie das Gewebe **9** entlang der Außenseite der umlaufenden Nut mit einer Schere. Optional können Sie einen Cutter verwenden.
 Achtung: Verwenden Sie für diesen Schritt Arbeitshandschuhe – Verletzungsgefahr!

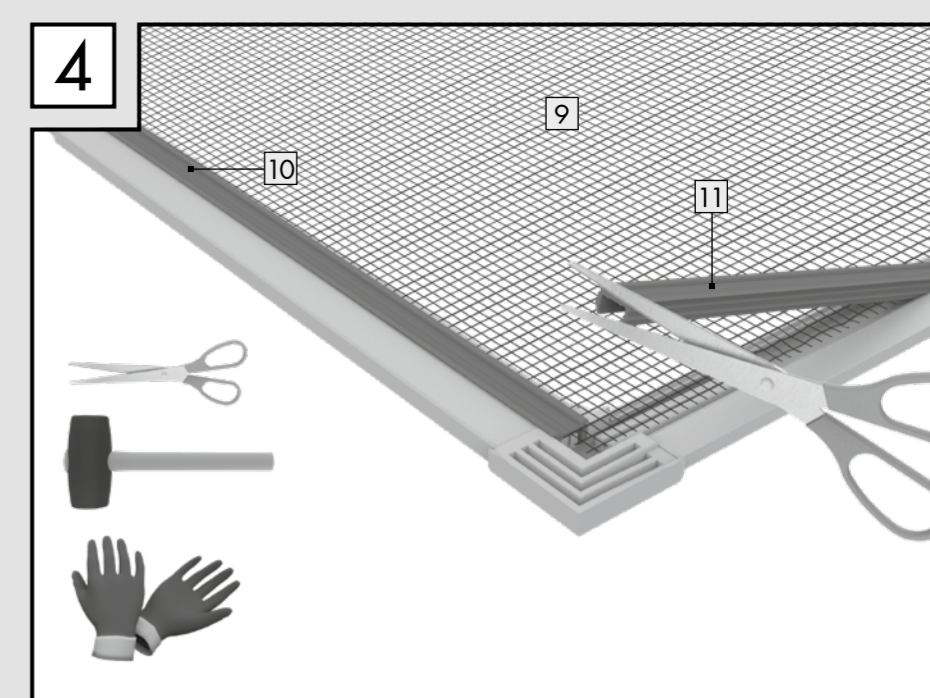

Kürzen Sie die Klemmleisten **10** und **11** entsprechend der Nutlänge von Aluprofil und Eckverbindern mit einer Schere. Optional können Sie einen Cutter verwenden. Fixieren Sie das Gewebe **9** mit den Klemmleisten **10** und **11**. Verwenden Sie dazu vorsichtig einen Gummihammer, um das Gewebe nicht zu beschädigen.
 Achtung: Verwenden Sie für diesen Schritt Arbeitshandschuhe – Verletzungsgefahr!

GB Place all parts as shown, paying attention to the position of the profiles.
 Connect profiles **1** and **4**, as well as profiles **2** and **3**, to corner connectors **5** using a rubber hammer.
 Insert the four connecting elements **6** into profiles **1** and **3** using a rubber hammer.
 Place the four threaded rods **7a** on the recesses of the connecting elements **6** using the hex key **7b**. Do not tighten them completely at this stage.
 Connect all the profiles to a frame.

Remove the grille. Adjust the size of the well grating to the external dimensions of the grille so that it is flush.
 Tighten the threaded rods **7a** using the hex key **7b** to make tightening easier during assembly. Do not overtighten the threaded rods.

Roll out the fabric **9** over the frame. Press the fabric **9** into the surrounding groove using the supplied tool **8** so that it is pre-formed.
 Shorten the fabric **9** along the outside of the surrounding groove with scissors or a cutter.
 Caution: Wear work gloves for this step – risk of injury!

Cut the clamping strips **10** and **11** to the length of the groove in the aluminium profile and corner connectors using scissors or a cutter. Secure the fabric **9** with the clamping strips **10** and **11**. To do this, use a rubber hammer carefully so as not to damage the fabric.
 Caution: Wear work gloves for this step – risk of injury!

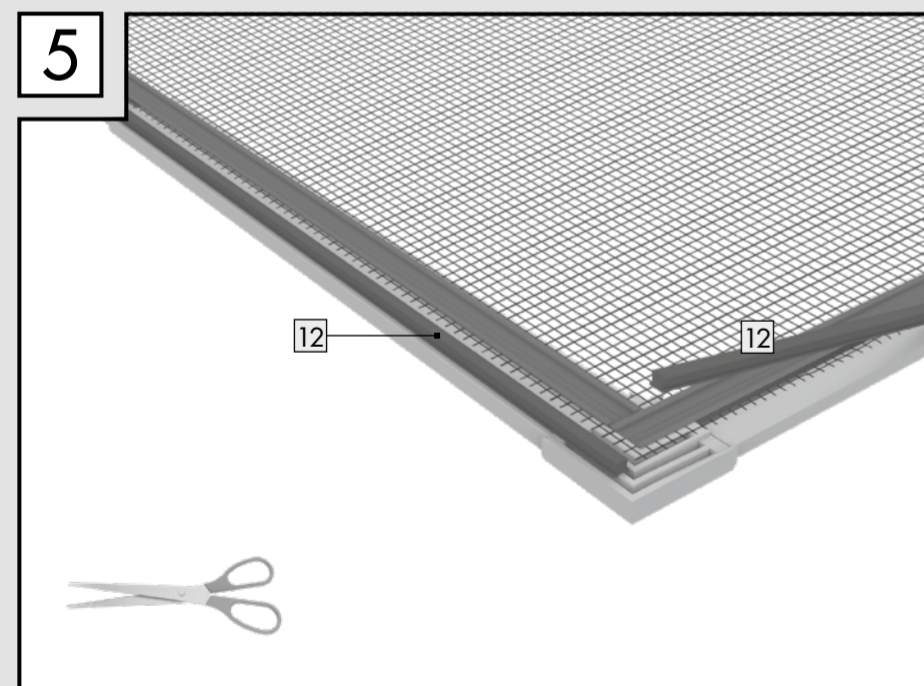

DE Kleben Sie die Dichtungsbürste **12** umlaufend an die äußere Seite der Auflagefläche des Rahmens. Kürzen Sie die Überstände mit einer Schere.

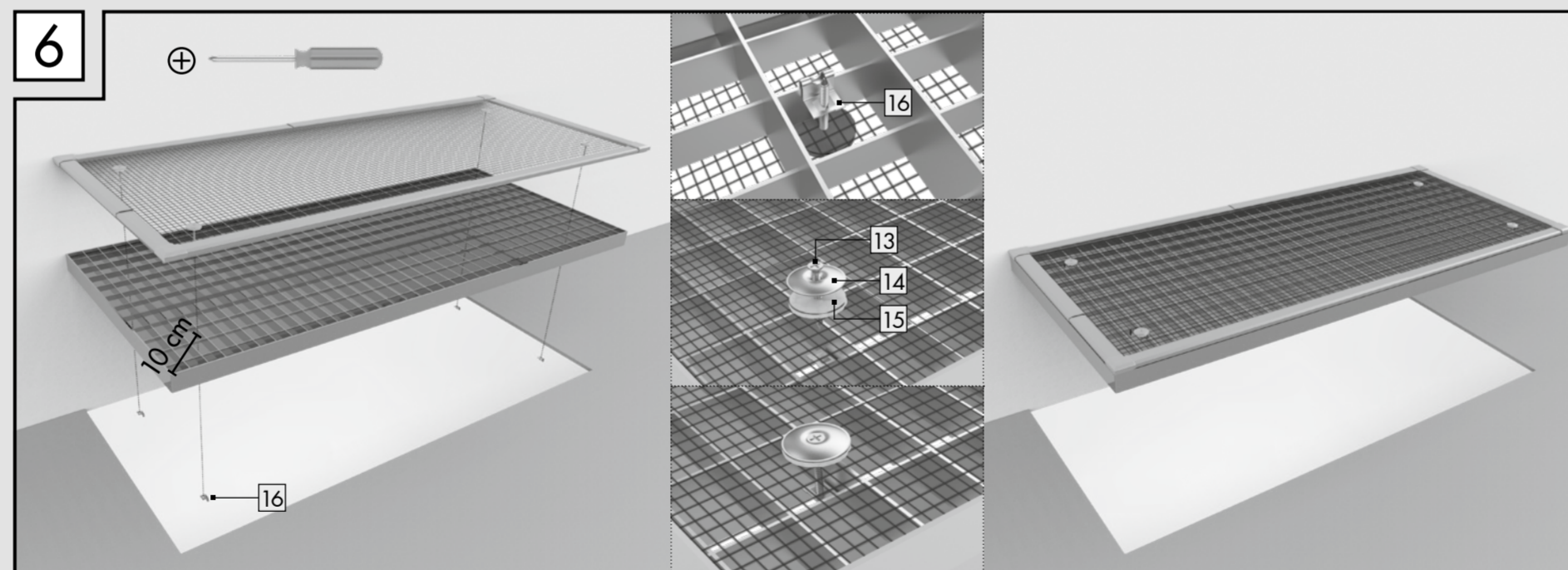

Bringen Sie die Lichtschachtabdeckung auf dem Gitterrost an. Stecken Sie die Befestigungsclips **16** mit einem Abstand von ca. 10 cm zu den Ecken von unten an den Gitterrost. Stecken Sie dazu die Schrauben **13** durch die Metallscheiben **14** und die Gummischeiben **15** und verschrauben Sie diese mittels Schraubendreher durch die Lichtschachtabdeckung mit den Befestigungsclips **16** am Gitterrost.

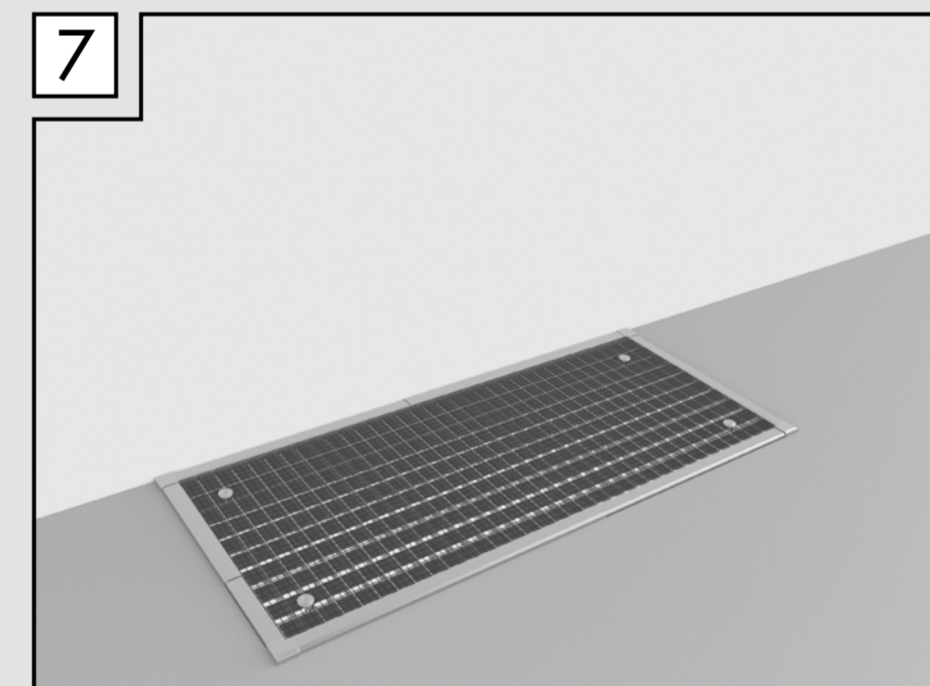

Setzen Sie Gitterrost und Abdeckung wieder ein.

GB Stick the sealing brush **12** around the outside of the frame's contact surface. Trim any excess with scissors.

Attach the well grating to the grille. Insert the fastening clips **16** from below into the grating at a distance of approx. 10 cm from the corners.
 To do this, insert the screws **13** through the metal washers **14** and rubber washers **15** and screw them through the well grating into the fastening clips **16** on the grille using a screwdriver.

Put the grille and the window well grating in place.