

LIVARNO



PRE-ASSEMBLED INSECT SCREEN FOR WINDOWS

INSEKTENSCHUTZ FÜR FENSTER VORMONTIERT

MOUSTIQUAIRE POUR FENÊTRE PRÉMONTÉE



PDF ONLINE

www.lid-service.com

PRE-ASSEMBLED INSECT SCREEN FOR WINDOWS

Installation and safety instructions

DE AT BE CH

INSEKTENSCHUTZ FÜR FENSTER VORMONTIERT

Montage- und Sicherheitshinweise

FR BE CH

MOUSTIQUAIRE POUR FENÊTRE PRÉMONTÉE

Instrutions de montage et consignes de sécurité

IT CH MT

ZANZARIERA PER FINESTRA PREMONTATA

Informazioni di montaggio e sicurezza

MOSQUITERA PARA VENTANAS PREMONTADA

Indicaciones de montaje y seguridad

PT

MOSQUITEIRA PARA JANELA PRÉ-MONTADA

Indicações de montagem e segurança

IAN 536416_2507

GB IE NI MT DE AT BE CH FR ES PT

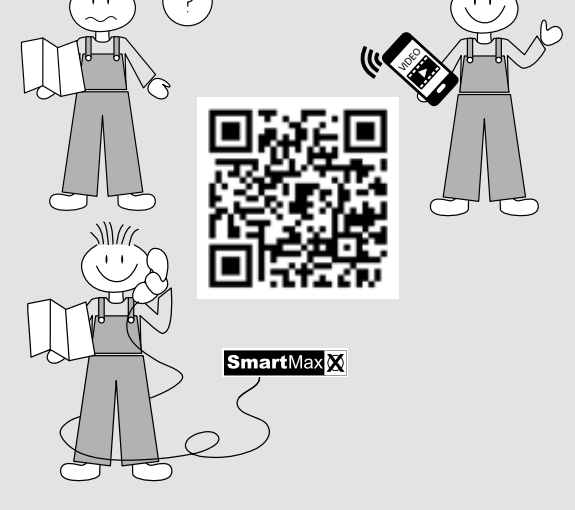

Smartmaxx GmbH
Schulzstraße 2c, DE-85579 Neubiberg, GERMANY

Information status · Stand der Informationen · Version des informations · Stato di aggiornamento delle informazioni · Fecha de la última actualización · Data da informação: 09/2025



Ident-Nr.: 536416 092025_GB/IE/NI/MT/DE/AT/BE/CH/FR/IT/ES/PT

QA951-00

GB IE NI MT For spare parts orders:
DE AT BE CH Für Ersatzteilbestellungen:
FR BE CH Pour les commandes de pièces de rechange:
IT CH Per ordini di parti di ricambio:
ES Para pedidos de piezas de recambio:
PT Para pedidos de peças de reposição:

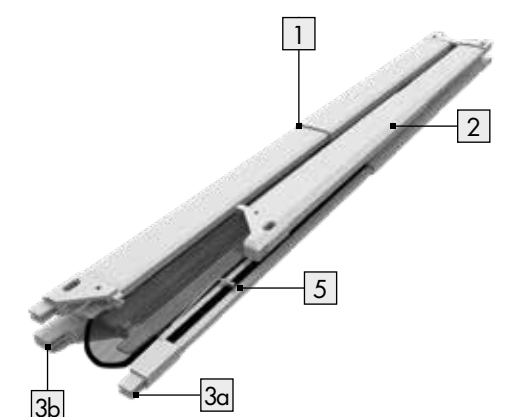

https://www.smartmaxx.info/c/ersatzteile

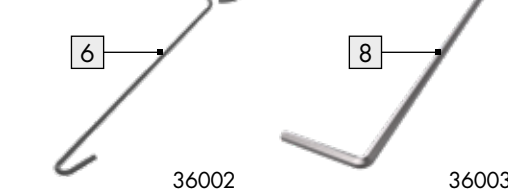
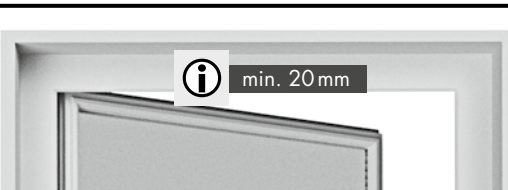
GB Contents	DE Inhalt	FR Contenu	
IT Contenuto	ES Contenido	PT Conteúdo	
			
36000			
			
36001			
			
36002			
			
36003			

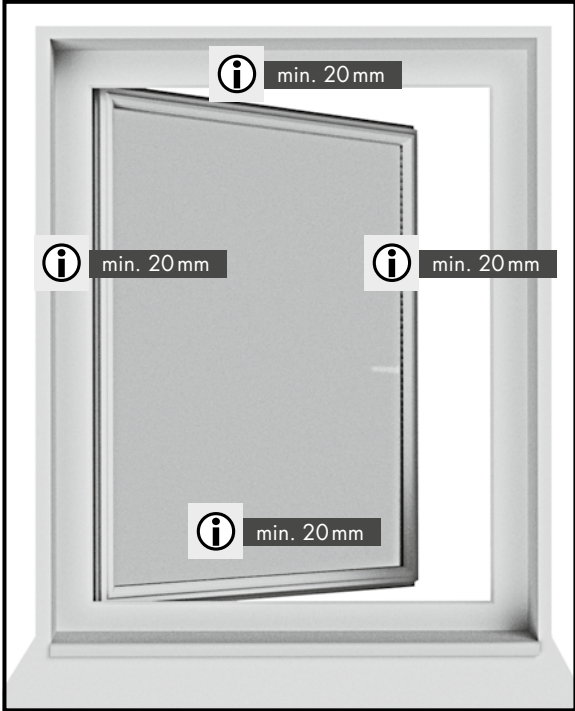

GB 1. Introduction

Congratulations!

You have purchased a high-quality product. Be sure to familiarise yourself with the product before installation and operation. Please read the following installation and safety instructions carefully. Use the product only as described and for the specified areas of application. Keep these instructions in a safe place. Please also hand over all documents to third parties when passing on the product.

2. Intended use

This article is intended to provide protection against flying insects in private homes. Any use other than that described above or modifications to the product are not permitted and may result in injury and/or damage to the product. The manufacturer assumes no liability for damage resulting from improper use or for damage caused during assembly. This product is not intended for commercial use. Use in freezing temperatures may damage the product.

 PLEASE ALWAYS CONTACT OUR SERVICE CENTRE FIRST IN THE EVENT OF PROBLEMS OR IF YOU HAVE ANY QUESTIONS ABOUT THE PRODUCT OR THE ASSEMBLY. WE WILL GLADLY HELP YOU OUT.

3. Technical data

Model: Pre-assembled insect screen for windows 120 x 140 cm
Max. clearance measurements (BxH): 116,7 x 136,7 cm
Min. clearance measurements (BxH): 71,7 x 81,7 cm
Installation depth: 12 mm

 WHEN UNPACKING THE PRODUCT, MAKE SURE THAT YOU DO NOT ACCIDENTALLY THROW AWAY ANY MOUNTING MATERIAL. IMMEDIATELY AFTER UNPACKING, CHECK THE PACKAGE TO ENSURE THAT IT IS COMPLETE, AND THAT THE PRODUCT AND ALL PARTS ARE IN PERFECT CONDITION. DO NOT INSTALL THE PRODUCT IF THE SCOPE OF DELIVERY IS INCOMPLETE.

4. Safety instructions

 **Warning**
 Do not lean against the product
 Do not leave children unattended
 N.B.

WARNING! LIFE-THREATENING DANGER AND RISK OF INJURY FOR CHILDREN AND TODDLERS! The packaging components pose a risk of suffocation, strangulation and injury. Children are not aware of these dangers. The product is not a toy.

WARNING! RISK OF FALLING! LIFE-THREATENING DANGER AND RISK OF INJURY!

Do not lean against the product. This product is not a reliable exit barrier and must not be used as a replacement for a closed window or door. Only attach the product to windows and doors which can be accessed safely. Do not lean out of the window / door or against the product and do not push against the insect screen from inside when attaching, removing or cleaning the product.

CAUTION! RISK OF INJURY!
 Incorrect assembly and the use of unsuitable tools can present a risk of injury. Use work gloves if necessary. The product may only be assembled and operated by individuals who have familiarised themselves with the instructions and are able to install the product independently. Incomplete assembly kits or damaged parts may not, under any circumstances, be used for assembly. This could impair the use and safety of the product. Keep the product and all flammable parts away from sources of heat and fire.

Keep the packaging in a safe place as it contains important information.



5. Assembly

Read the safety information and follow assembly steps 1–7. Use the required tool carefully to ensure that you do not injure yourself or other people.

6. Cleaning and care

- Never use corrosive or abrasive cleaning agents.
- Clean the fabric and frame with a slightly damp lint-free cloth.
- Thoroughly clean the retractable insect screen regularly.
- If necessary, use a mild detergent.

7. Disposal

  The packaging is made from environmentally-friendly materials. It can be disposed of in local recycling containers. You can find out how to dispose of the discarded product by contacting your municipality or town council.

8. Assembly video

You can find an animated installation video at: www.smartmaxx.info

9. Manufacturer/Service

3-year warranty.
 For service and warranty claims, please contact:

Smartmaxx GmbH
 Schulzstraße 2c, 85579 Neubiberg, GERMANY
 Hotline: +49 89 24 42 94 79
 Email: support.gb@smartmaxx.info

For all inquiries, please be ready to provide the receipt and item number **IAN 536416_2507** as proof of purchase.

10. FAQ

What can I do if any parts are missing from the kit or are faulty?

If you find that a part listed in the scope of delivery is missing or defective, please inform us by sending the item number of your product and the purchase receipt by email to office@smartmaxx.info, or use our contact form. Within the warranty period, you will receive a replacement free of charge.

Where can the product be mounted?

The frame is attached to the outside of the window frame with suspension springs.

N.B.:
 Subject to errors, amendments and print errors.
 Download the current version of the instructions as a PDF file from www.smartmaxx.info

DE 1. Einleitung

Herzlichen Glückwunsch!

Mit Ihrem Kauf haben Sie sich für ein hochwertiges Produkt entschieden. Machen Sie sich vor der Montage und der ersten Inbetriebnahme mit dem Produkt vertraut. Lesen Sie hierzu aufmerksam die nachfolgende Montageanleitung und die Sicherheitshinweise. Benutzen Sie das Produkt nur wie beschrieben und für die angegebenen Einsatzbereiche. Bewahren Sie diese Anleitung gut auf. Händigen Sie alle Unterlagen bei Weitergabe des Produkts an Dritte ebenfalls mit aus.

2. Bestimmungsgemäßer Gebrauch

Dieser Artikel ist als Schutz gegen Fluginsekten im privaten Wohnbereich vorgesehen. Eine andere Verwendung als zuvor beschrieben oder eine Veränderung des Produkts ist nicht zulässig und kann zu Verletzungen und / oder Beschädigungen des Produkts führen. Für aus bestimmungswidriger Verwendung entstandene Schäden oder Schäden die durch die Montage entstehen übernimmt der Hersteller keine Haftung. Das Produkt ist nicht für den gewerblichen Einsatz bestimmt. Die Bedienung bei Frost kann das Produkt beschädigen.

 BITTE SETZEN SIE SICH BEI PROBLEMEN ODER RÜCKFRAGEN ZUM PRODUKT ODER ZUR MONTAGE IMMER ZUNÄCHST MIT UNSERER SERVICE-STELLE IN VERBINDUNG. WIR HELFEN IHNEN GERNE WEITER.

3. Technische Daten

Modell: Stretch-Up Screen 120 x 140 cm
Max. lichte Maße (BxH): 116,7 x 136,7 cm
Min. lichte Maße (BxH): 71,7 x 81,7 cm
Einbautiefe: 12 mm

 ACHTEN SIE BEIM AUSPACKEN DARAUf, DASS SIE NICHT VERSEHENTLICH MONTAGEMATERIAL WEGWERFEN. KONTROLLIEREN SIE UNMITTELBAR NACH DEM AUSPACKEN DEN LIEFERUMFANG AUF VOLLSTÄNDIGKEIT SOWIE DEN EINWAND-FREIEN ZUSTAND DES PRODUKTS UND ALLER TEILE. MONTIEREN SIE DAS PRODUKT KEINESFALLS, WENN DER LIEFERUMFANG NICHT VOLLSTÄNDIG IST.

4. Sicherheitshinweise

 **Warnung**
 Anlehnen verboten
 Kinder nicht unbeaufsichtigt lassen
 Hinweis

WARNUNG! LEBENS- UND UNFALLGEFAHR FÜR KLEINKINDER UND KINDER!
 Erstickungs-, Strangulations- und Verletzungsgefahr durch Verpackungsbestandteile und Inhalt. Kinder sind sich dieser Gefahren nicht bewusst. Das Produkt ist kein Spielzeug.

WARNUNG! (AB-)STURZGEFAHRI LEBENS- UND UNFALLGEFAHR!
 Lehnen Sie sich nicht gegen das Produkt. Dieses Produkt stellt keine belastbare Austrittsbarriere dar und darf nicht als Ersatz für ein geschlossenes Fenster bzw. eine geschlossene Tür verwendet werden. Bringen Sie das Produkt nur an gefahrlos zugänglichen Fenstern und Türen an. Lehnen Sie sich beim Anbringen, Demontieren oder Reinigen des Produkts nicht aus dem Fenster / der Tür oder gegen das Produkt und drücken Sie nicht von Innen gegen das Insektenschutzgitter.

VORSICHT! VERLETZUNGSGEFAHR!
 ES besteht Verletzungsgefahr durch unsachgemäße Montage und bei der Verwendung von Werkzeug. Verwenden Sie gegebenenfalls Arbeitshandschuhe. Die Montage und Bedienung dürfen nur von Personen durchgeführt werden, die sich mit der Anleitung vertraut gemacht haben und es selbstständig montieren können. Unvollständige Bausätze bzw. beschädigte Teile dürfen keinesfalls zur Montage verwendet werden. Funktion und Sicherheit können dadurch beeinträchtigt werden. Halten Sie das Produkt und sämtliche brennbaren Teile von Hitzequellen und Feuer fern.

Verpackung aufbewahren, enthält wichtige Informationen.

5. Montage



Beachten Sie die Sicherheitshinweise und folgen Sie den Montageschritten 1 – 7. Verwenden Sie das benötigte Werkzeug vorsichtig, um weder sich noch andere damit zu verletzen.

6. Reinigung und Pflege

- Verwenden Sie keinesfalls ätzende oder scheuernde Reinigungsmittel.
- Reinigen Sie Gewebe und Rahmen mit einem fusselfreien, leicht angefeuchteten Tuch.

- Reinigen Sie das Insektenschutzfenster in regelmäßigen Abständen gründlich.
- Verwenden Sie ggf. ein mildes Reinigungsmittel.

7. Entsorgung

  Die Verpackung besteht aus umweltfreundlichen Materialien. Entsorgen Sie diese in den örtlichen Recyclingbehältern. Möglichkeiten zur Entsorgung des ausgedienten Produkts erfahren Sie bei Ihrer Gemeinde oder Stadtverwaltung.

8. Montagevideo

Ein animiertes Montagevideo finden Sie unter: www.smartmaxx.info

9. Hersteller/Service

3 Jahre Garantie.
 Bei Service und Garantiefall kontaktieren Sie:

Smartmaxx GmbH
 Schulzstraße 2c, 85579 Neubiberg, GERMANY
 Hotline: +49 89 678 45 06 22
 E-Mail: support.de@smartmaxx.info
 AT: support.at@smartmaxx.info
 BE: support.be@smartmaxx.info
 CH: support.ch@smartmaxx.info

Bitte halten Sie für alle Anfragen den Kassenbon und die Artikelnummer **IAN 536416_2507** als Nachweis für den Kauf bereit.

10. FAQ

Was tun, wenn Teile im Bausatz fehlen/defekt sind?
 Stellen Sie fest, dass ein im Lieferumfang aufgeführtes Teil fehlt oder defekt ist, teilen Sie uns dieses unter Übermittlung der Artikelnummer Ihres Produkts und des Kaufbeleges via E-Mail an office@smartmaxx.info mit oder nutzen Sie unser Kontaktfomular. Sie erhalten innerhalb der Gewährleistungszeit umgehend kostenlos Ersatz.

Wo wird das Produkt angebracht?

Der Rahmen wird mittels Einhängefedern außen am Fensterstock befestigt.

Hinweis:
 Irrtümer, Änderungen und Druckfehler vorbehalten.
 Aktuelle Version der Anleitung als PDF Download unter www.smartmaxx.info

FR 1. Introduction
Félicitations ! Vous venez d’acquérir un produit de haute qualité. Familiarisez-vous avec le produit avant le montage et la première mise en service. Veuillez lire attentivement les instructions de montage ci-dessous et les consignes de sécurité. Utilisez le produit uniquement de la manière décrite et dans les domaines d’utilisation indiqués. Conservez ce manuel. En cas de transmission du produit à des tiers, remettez-leur l’ensemble des documents.

2. Utilisation conforme
 Le présent article a vocation à protéger contre les insectes volants dans les espaces d’habitat privés. Toute autre utilisation que celle décrite ou toute modification du produit est interdite car elle peut entraîner des blessures et / ou des dommages au produit. Le fabricant ne pourra en aucun cas être tenu responsable des dommages causés dans le cadre d’une utilisation non conforme ou lors de la procédure de montage. Le produit n’est pas destiné à un usage commercial. Toute utilisation de ce produit dans des conditions de gel risque de l’endommager.

 EN CAS DE PROBLÈME OU DE QUESTION CONCERNANT LE PRODUIT OU LE MONTAGE, VEUILLEZ TOUJOURS CONTACTER NOTRE CENTRE DE SERVICE EN PREMIER LIEU. NOUS RESTONS À VOTRE DISPOSITION POUR VOUS AIDER.

3. Caractéristiques techniques
Modèle : Moustiquaire de fenêtre prémontée 120 x 140 cm
Dimensions intérieures max. (B x H) : 116,7 x 136,7 cm
Dimensions intérieures min. (B x H) : 71,7 x 81,7 cm
Profondeur d’encastrement : 12 mm

 EN DÉBALLANT LE PRODUIT, VEUILLEZ À NE PAS JETER PAR MÉGARDE DES ÉLÉMENTS DU MATÉRIEL DE MONTAGE, AU DÉBALLAGE, CONTRÔLEZ L’EXHAUSTIVITÉ ET L’ÉTAT IRRÉPROCHABLE

DU PRODUIT ET DE TOUTS LES COMPOSANTS CONTENUS DANS LA LIVRAISON. N’ASSEMBLEZ PAS LE PRODUIT SI LA LIVRAISON N’EST PAS COMPLÈTE.

4. Consignes de sécurité

 **Avertissement**
 Ne vous appuyez pas sur le produit
 Ne laissez pas les enfants utiliser le produit sans surveillance
 Remarque

AVERTISSEMENT ! DANGER DE MORT ET D’ACCIDENT POUR LES NOURRISSONS ET LES ENFANTS !
 Certains éléments d’emballage et son contenu présentent des risques d’étouffement, de strangulation ou de blessure. Les enfants n’ont pas conscience de ces dangers. Ce produit n’est pas un jouet.

AVERTISSEMENT ! RISQUE DE CHUTE ! DANGER DE MORT ET D’ACCIDENT !
 Ne vous appuyez pas sur le produit. Ce produit ne constitue pas une barrière résistante et ne doit pas être utilisé pour remplacer une fenêtre ou une porte fermée. Ne fixez le produit que sur des portes et des fenêtres accessibles sans danger depuis l’extérieur. Lors de la pose, du démontage ou du nettoyage du produit, ne vous penchez pas par la fenêtre/la porte ou contre le produit et n’appuyez pas de l’intérieur contre la moustiquaire.

ATTENTION ! RISQUE DE BLESSURES !
 Le montage et l’utilisation d’outils non conformes présentent un risque de blessure. Le cas échéant, utilisez des gants de travail. Le montage et l’utilisation ne doivent être effectués que par des personnes qui ont pris connaissance des instructions et qui sont en mesure de monter le produit seules. Des jeux de montage incomplets ou des pièces endommagées ne doivent en aucun cas être utilisés pour le montage. Leur utilisation risquerait de nuire au bon fonctionnement du produit et de présenter des risques de sécurité. Gardez le produit et toute pièce inflammable à distance des sources de chaleur et des flammes.

Veillez conserver l’emballage, il contient des informations importantes.



5. Montage

Respectez les consignes de sécurité et suivez les étapes de montage 1 à 7. Utilisez l’outil nécessaire avec précaution pour éviter de vous blesser et de blesser les autres.

6. Nettoyage et entretien

- N’utilisez pas de produits d’entretien agressifs ou abrasifs.
- Nettoyez la toile et le cadre à l’aide d’un chiffon non pelucheux, légèrement humide.
- Nettoyez soigneusement le store moustiquaire à des intervalles réguliers.
- Utilisez, si besoin, un produit d’entretien doux.

7. Élimination

  L’emballage est composé de matériaux respectueux de l’environnement. Éliminez-le dans les conteneurs de recyclage à votre disposition. Vous obtiendrez plus d’informations sur les possibilités d’éliminer le produit usagé auprès de votre commune ou de votre municipalité.

8. Vidéo de montage

Une vidéo de montage animée est disponible à l’adresse suivante : www.smartmaxx.info

9. Fabricant / assistance

3 ans de garantie.
 En cas de demande SAV ou pour faire valoir la garantie, veuillez contacter :

Smartmaxx GmbH
 Schulzstraße 2c, 85579 Neubiberg, ALLEMAGNE
 Assistance téléphonique: +49 89 24 42 94 79
 E-Mail: support.de@smartmaxx.info
 FR: support.fr@smartmaxx.info
 BE: support.be@smartmaxx.info

Pour toute question, veuillez préparer le ticket de caisse et la référence de l’article **IAN 536416_2305** faisant office de preuve d’achat.

Valable pour la France :

Article L217:16 du Code de la consommation
 Lorsque l’acheteur demande au vendeur, pendant le cours de la garantie commerciale qui lui a été consentie lors de l’acquisition ou de la réparation d’un bien meuble, une remise en état couverte par la garantie, toute période d’immobilisation d’au moins sept jours vient s’ajouter à la durée de la garantie qui restait à courir. Cette période court à compter de la demande d’intervention de l’acheteur ou de la mise à disposition pour réparation du bien en cause, si cette mise à disposition est postérieure à la demande d’intervention.

Indépendamment de la garantie commerciale souscrite, le vendeur reste tenu des défauts de conformité du bien et des vices rédhibitoires dans les conditions prévues aux articles L217:4 à L217:13 du Code de la consommation et aux articles 1641 à 1648 et 2232 du Code Civil.

Article L217:4 du Code de la consommation
 Le vendeur livre un bien conforme au contrat et répond des défauts de conformité existant lors de la délivrance.

Il répond également des défauts de conformité résultant de l’emballage, des instructions de montage ou de l’installation lorsque celle-ci a été mise à sa charge par le contrat ou a été réalisée sous sa responsabilité.

Article L217:5 du Code de la consommation
 Le bien est conforme au contrat :

1° s’il est propre à l’usage habituellement attendu d’un bien semblable et, le cas échéant :

- s’il correspond à la description donnée par le vendeur et posséder les qualités que celui-ci a présentées à l’acheteur sous forme d’échantillon ou de modèle ;

- s’il présente les qualités qu’un acheteur peut légitimement attendre eu égard aux déclarations publiques faites par le vendeur, par le producteur ou par son représentant, notamment dans la publicité ou l’étiquetage ;

2°Ou s’il présente les caractéristiques définies d’un commun accord par les parties ou être propre à tout usage spécial recherché par l’acheteur, porté à la connaissance du vendeur et que ce dernier a accepté.

Article L217:12 du Code de la consommation
 L’action résultant du défaut de conformité se prescrit par deux ans à compter de la délivrance du bien.

Article 1641 du Code civil.

Le vendeur est tenu de la garantie à raison des défauts cachés de la chose vendue qui la rendent impropre à l’usage auquel on la destine, ou qui diminuent tellement cet usage que l’acheteur ne l’aurait pas acquise, ou n’en aurait donné qu’un moindre prix, s’il les avait connus.

Article 1648 1er alinéa du Code civil.
 L’action résultant des vices rédhibitoires doit être intentée par l’acquéreur dans un délai de deux ans à compter de la découverte du vice.

10. FAQ

Que faire lorsque des pièces du kit sont manquantes / défectueuses ?

Si vous constatez l’absence ou la défaillance d’une pièce indiquée dans le contenu de la livraison, veuillez nous en informer par e-mail à l’adresse office@smartmaxx.info en indiquant la référence de l’article de votre produit et en joignant la preuve d’achat, ou veuillez utiliser notre formulaire de contact. Si votre produit est toujours sous garantie, votre article sera immédiatement remplacé gratuitement.

Où fixer le produit ?

Le cadre est vissé au moyen de charnières à l’extérieur du chambranle.

Remarque :
 Sous réserve d’erreurs, de modifications et de fautes d’impression.
 Version actuelle des instructions disponible en téléchargement au format PDF à l’adresse www.smartmaxx.info

IT 1. Introduzione

Congratulazioni!

Acquistando questo articolo avete scelto un prodotto di alta qualità. Si prega di familiarizzare con il prodotto prima del montaggio e della prima messa in funzione. Leggere attentamente le seguenti istruzioni di montaggio e le avvertenze di sicurezza. Utilizzare il prodotto soltanto come descritto ed esclusivamente per gli scopi designati. Conservare con cura queste istruzioni. In caso di cessione del prodotto a terzi, consegnare anche tutta la documentazione.

4. Indicaciones de seguridad



¡AVISO! ¡PELIGRO DE MUERTE Y DE ACCIDENTE PARA NIÑOS!

Peligro de asfixia, estrangulación y lesiones por los componentes del embalaje y su contenido. Los niños no son conscientes de dichos peligros. El producto no es ningún juguete.

¡AVISO! ¡PELIGRO DE CAÍDA! ¡PELIGRO DE ACCIDENTE Y MUERTE!

No se apoye en el producto. Este producto no es una barrera contra salida de carga y no se debe utilizar como sustituto de una ventana o puerta cerrada. Coloque el producto únicamente en ventanas y puertas cuyo acceso no sea peligroso. Al montar, desmontar o limpiar el producto, no se apoye en la ventana/puerta o en el producto y no presione la mosquitera desde el interior.

¡PRECAUCIÓN! ¡PELIGRO DE LESIONES!

Existe riesgo de lesiones debido a un montaje incorrecto y al uso de herramientas. Dado el caso, utiliza guantes de trabajo. Solo lo deben montar y manejar personas que estén familiarizadas con las instrucciones y que puedan montar el producto de forma autónoma. Los kits de construcción incompletos y las piezas deterioradas no deben utilizarse en el montaje bajo ningún concepto. Ello podría afectar negativamente a su función y seguridad. Mantenga el producto y todas las piezas inflamables lejos de fuentes de calor y del fuego.

Guarde el embalaje, contiene información importante.

5. Montaje

Tenga presentes las indicaciones de seguridad y siga los pasos de montaje del 1 al 7. Utilice la herramienta con cuidado necesaria con el fin de no lesionarse ni lesionar a otros.

6. Limpieza y mantenimiento

- No utilice nunca productos de limpieza cáusticos o abrasivos.
- Limpie la malla y el marco con un paño ligeramente humedecido que no suelte pelusa.
- Limpie la ventana mosquitera a fondo con regularidad.
- En caso necesario utilice un producto de limpieza suave.

7. Eliminación



El embalaje está hecho de materiales que no dañan al medioambiente. Elimínelos en los contenedores para reciclaje de su localidad. En su comunidad o ayuntamiento le informarán acerca de las posibilidades para eliminar el producto ya usado.

8. Vídeo del montaje

Encontrará un vídeo de montaje animación en: www.smartmaxx.info

9. Fabricante / asistencia técnica

Smartmaxx GmbH
Schulzstraße 2c, 85579 Neubiberg, ALEMANIA
Línea de atención: +49 89 24 42 94 79
Correo electrónico: ES: support.es@smartmaxx.info

Tenga a mano el tique de compra y el número de artículo **IAN 536416_2507** como acreditación de la compra para cualquier consulta.

10. Preguntas frecuentes

¿Qué debo hacer si en el material suministrado falta alguna pieza o hay piezas defectuosas?

Si comprabase que alguna de las piezas incluidas en el material suministrado fallase o fuese defectuosa, háganoslo saber enviando un correo electrónico a office@smartmaxx.info indicando el número de artículo de su producto y adjuntando el justificante de compra, o bien, a través de nuestro formulario de contacto. Dentro del periodo de garantía recibirá un reemplazo inmediata y gratuitamente.

¿Dónde se instala el producto?

El marco se atornilla con resortes de suspensión en el exterior del marco de la ventana.

Observación:

El marco se atornilla con resortes de suspensión en el exterior del marco de la ventana.

PT 1. Introdução

Parabéns!

Ao adquirir este produto, optou por um produto de elevada qualidade. Familiarize-se com o produto antes da montagem e da primeira utilização. Leia com atenção as seguintes instruções de montagem e indicações de segurança. Utilize o produto apenas conforme descrito e para as aplicações indicadas. Guarde as instruções, cuidadosamente. Ao passar o produto a terceiros, entregue também toda a documentação referente ao produto.

2. Utilização adequada

O artigo serve para proteger zonas de habitação privada de insetos voadores. Não é permitida qualquer utilização diferente da descrita acima ou qualquer modificação do produto, podendo tal resultar em ferimentos e/ou danos ao produto. O fabricante não assume qualquer responsabilidade por danos resultantes de utilização indevida ou danos causados pela montagem. O produto não foi concebido para uma aplicação industrial. A operação em condições geladas pode danificar o produto.



CONTACTE O NOSSO CENTRO DE ASSISTÊNCIA EM CASO DE PROBLEMAS OU DÚVIDAS SOBRE O PRODUTO OU A MONTAGEM. TEREMOS TODO O GOSTO EM AJUDAR.

3. Dados técnicos

Modelo: Rede mosquiteira para janelas pré-montada 120 x 140 cm

Dimensões internas máx. (BxH): 116,7 x 136,7 cm

Dimensões internas mín. (BxH): 71,7 x 81,7 cm

Profundidade de instalação: 12 mm



QUANDO DESEMBALAR O PRODUTO, CERTIFIQUE-SE DE QUE NÃO DEITA FORA INADVERTIDAMENTE QUALQUER MATERIAL DE MONTAGEM. APÓS DESEMBALAR VERIFIQUE SE O ÂMBITO DA ENTREGA ESTÁ COMPLETO E SE O PRODUTO E AS RESPECTIVAS PEÇAS ESTÃO EM BOM ESTADO. NUNCA PROCEDA À MONTAGEM SE O PRODUTO NÃO ESTIVER COMPLETO.

4. Indicações de segurança



Aviso



Proibido encostar-se



Não deixar as crianças sem vigilância



Nota

AVISO! PERIGO DE VIDA E DE ACIDENTES PARA BEBÉS E CRIANÇAS!

Perigo de asfixia, estrangulamento e ferimentos provocados pelos componentes e conteúdo da embalagem. As crianças não têm consciência desses perigos. O produto não é um brinquedo.

AVISO! PERIGO DE QUEDA! PERIGO DE MORTE E ACIDENTES

Não se encoste ao produto. Este produto não é uma barreira de saída segura e não deve ser utilizado como substituição de uma janela fechada ou de uma porta fechada. Fixar o produto apenas em janelas e portas que estejam acessíveis

de forma segura. Ao colocar, desmontar ou limpar ou produto, nunca se deve inclinar para fora da janela / da porta ou contra o produto, nem pressionar, a partir do interior, contra a rede anti-insetos.

CUIDADO! PERIGO DE FERIMENTOS!

Existe o risco de ferimentos em caso de uma montagem incorreta e a utilização de ferramentas. Utilize luvas de trabalho se for necessário. A montagem e a utilização só são permitidas por pessoas que estejam familiarizadas com as instruções e que possam montar o produto de forma autónoma. As unidades incompletas ou componentes danificados não devem ser utilizados, de forma alguma, para a montagem. Isso poderá afetar a função e a segurança. Mantenha o produto e todos os componentes inflamáveis afastados de fontes de calor e de chamas.

Conservar a embalagem, visto que contém informações importantes.

5. Montagem

Observar as instruções de segurança e seguir os passos de montagem de 1 a 7. Utilizar as ferramentas necessárias cuidadosamente, para não se ferir nem ferir outras pessoas.

6. Limpeza e conservação

- Nunca utilize produtos de limpeza abrasivos ou corrosivos.
- Limpe a moldura e o tecido com um pano ligeiramente humedecido, que não liberte pelos.
- Limpe a janela de proteção anti-insetos regularmente.
- Utilize, se necessário, um produto de limpeza suave.

7. Eliminação



A embalagem é composta por materiais ecológicos. Elimine os mesmos nos recipientes de reciclagem apropriados. As possibilidades de eliminação do produto podem ser consultadas junto das autoridades locais.

8. Vídeo de montagem

Poderá encontrar um vídeo com as instruções de montagem em: www.smartmaxx.info

9. Fabricante/Serviço

3 anos de garantia.
Para pedidos de assistência e de garantia, entre em contacto com:

Smartmaxx GmbH
Schulzstraße 2c, 85579 Neubiberg, ALEMANHA
Linha de apoio: 49 89 24 42 94 79
Email: support.pt@smartmaxx.info

Para qualquer pedido de informação, deverá ter à sua disposição o recibo da compra e o número de artigo **IAN 536416_2507** como comprovativo da compra.

10. FAQ

O que fazer se faltarem peças no conjunto ou se as peças apresentarem defeitos?

Se verificar que falta uma peça no fornecimento recebido ou se alguma peça apresentar um defeito, comunique-nos o mesmo, enviando-nos a referência do artigo e o comprovativo de compra através do email office@smartmaxx.info, ou utilize o formulário de contacto. Dentro do período de garantia receberá, imediatamente um produto de substituição.

Onde é instalado o produto?

A moldura é fixada no exterior da janela através de molas de encaixe.

Nota:

Reservam-se os erros, as alterações e os erros tipográficos. Versão atual das instruções em PDF para descarregar em www.smartmaxx.info

ES

ES

ES/PT

PT

PT

PT



GB Place the product on a flat surface as shown.

DE Legen Sie das Produkt wie abgebildet auf einer ebenen Fläche auf.

FR Posez le produit sur une surface plane comme illustré.

IT Collocare il prodotto su una superficie piana, come mostrato in figura.

ES Coloque el producto como se muestra sobre una superficie lisa.

PT Coloque o produto sobre uma superfície plana, conforme ilustrado.



GB Fold section sides 1 and 2 of the outer frame and align all sections.

DE Klappen Sie die Profelseiten 1 und 2 des Außenrahmens auf und richten Sie alle Profile aus.

FR Dépliez les côtés 1 et 2 du profilé du cadre extérieur et alignez tous les profils.

IT Aprire gli elementi laterali dei profili 1 e 2 del telaio esterno e allineare tutti i profili.

ES Despliegue los perfiles de los laterales 1 y 2 del marco exterior y oriente todos los perfiles.

PT Abra os perfis laterais 1 e 2 da moldura exterior e alinhe todos os perfis.

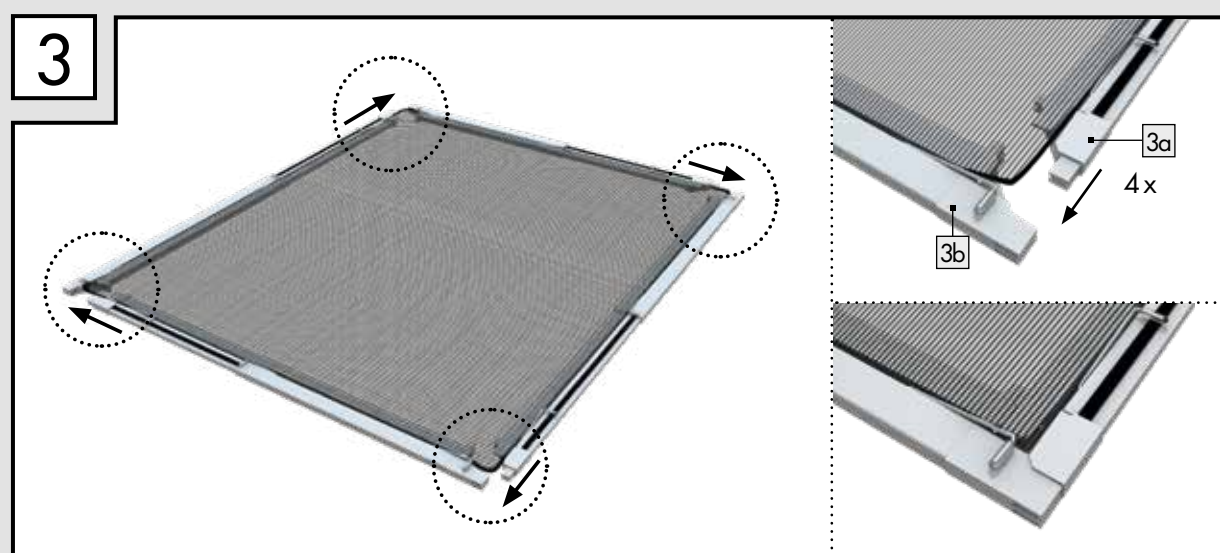

GB Connect corner connectors 3a and 3b to a frame.

DE Verbinden Sie die Eckverbinder 3a und 3b zu einem Rahmen.

FR Reliez les raccords d'angle 3a et 3b pour former un cadre.

IT Collegare i raccordi angolari 3a e 3b, in modo da creare un telaio.

ES Una los conectores en ángulo 3a y 3b a un marco.

PT Una os conectores de canto 3a e 3b para formar uma moldura.

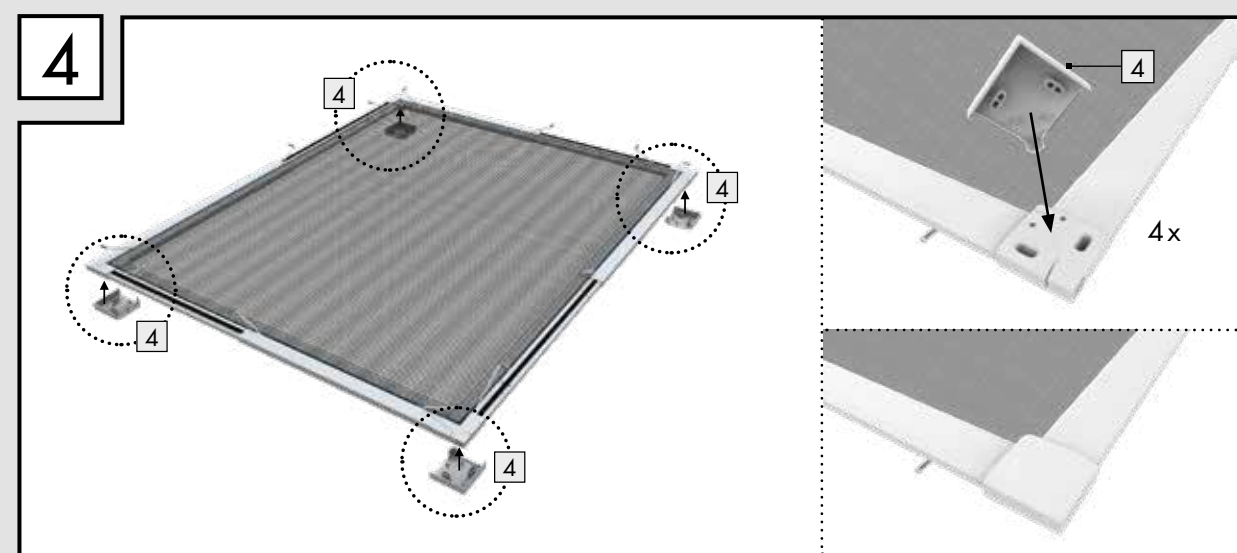

GB Attach corner connectors 3a and 3b using the covers 4.

DE Fixieren Sie die Eckverbinder 3a und 3b über die Abdeckungen 4.

FR Fixez les raccords d'angle 3a et 3b par-dessus les caches 4.

IT Fissare i raccordi angolari 3a e 3b sulle coperture 4.

ES Fije los conectores en ángulo 3a y 3b a través de las cubiertas 4.

PT Fixe os conectores de canto 3a e 3b com as tampas 4.

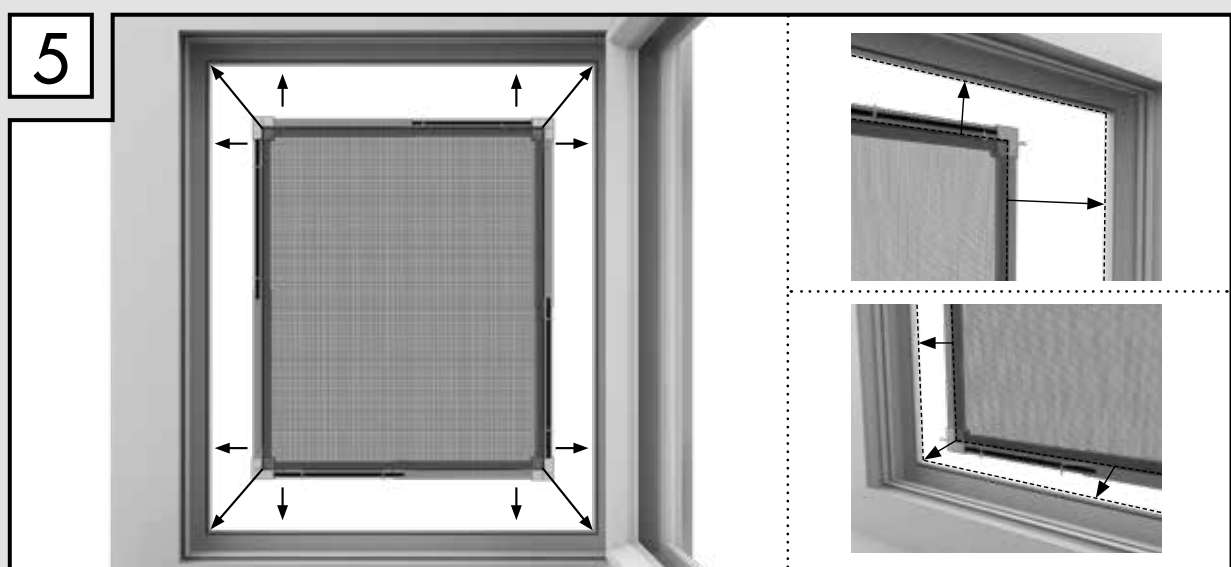

GB Guide the frame to the outside through the window opening. Adjust the size of the frame in the corner area to fit the window opening so that the groove in the frame matches the size of the window opening.

DE Führen Sie den Rahmen durch die Fensteröffnung nach außen. Passen Sie die Größe des Rahmens im Bereich der Ecken an die Fensteröffnung an, sodass die Nut des Rahmens der Größe der Fensteröffnung entspricht.

FR Faites passer le cadre par l'ouverture de fenêtre vers l'extérieur. Adaptez la taille du cadre au niveau des coins de l'ouverture de fenêtre, de sorte que la rainure du cadre corresponde à la taille de l'ouverture de fenêtre.

IT Spingere il telaio verso l'esterno attraverso l'apertura della finestra. Adattare le dimensioni del telaio nella zona degli angoli all'apertura della finestra, in modo che la scanalatura del telaio corrisponda all'apertura stessa.

ES Lleve el marco hacia fuera a través de la abertura de la ventana. Ajuste el tamaño del marco en las esquinas a la abertura de la ventana para que la ranura del marco se corresponda con la abertura de la ventana.

PT Passe a moldura pela abertura da janela para o exterior. Ajuste o tamanho da moldura na área dos cantos para a abertura da janela, de forma a que a ranhura da moldura corresponda ao tamanho da abertura da janela.

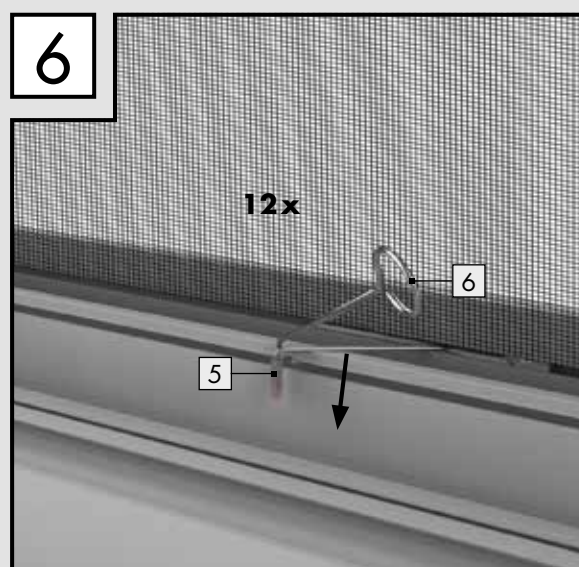

GB Secure the suspension springs 5 in the window opening using the hook tool 6.

DE Fixieren Sie die Einhängefedern 5 in der Fensteröffnung mittels Hakenwerkzeug 6 in der Fensteröffnung.

FR Fixez les ressorts de suspension 5 dans l'ouverture de fenêtre à l'aide de l'outil crochet 6 dans l'ouverture de fenêtre.

IT Fissare le molle di sospensione 5 nell'apertura della finestra utilizzando l'utensile a gancio 6.

ES Fije los resortes de suspensión 5 en la abertura de la ventana con la herramienta con gancho 6.

PT Fixe as molas de encaixe 5 na abertura da janela com a ferramenta de gancho 6.

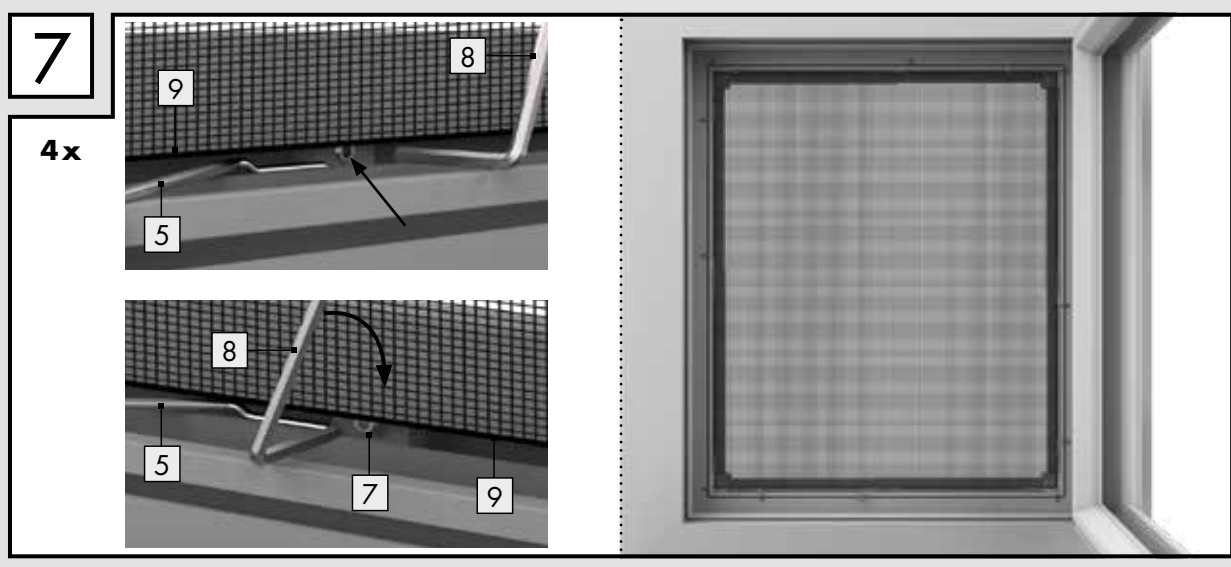

GB Tighten the clamping screws 7, located inside the base of the four middle clamping springs 5 using the Allen key 8. Do not over-tighten them. If necessary, push the fabric with the cord 9 slightly to one side if the screw head is covered.

DE Drehen Sie die, an der Basis der mittleren vier Klemmfedern 5, innenliegenden Klemmschrauben 7 mittels Innensechskant 8 ein. Überdrehen Sie diese nicht. Schieben Sie bei Bedarf das Gewebe samt Kordel 9 etwas zur Seite, sollte der Schraubenkopf verdeckt sein.

FR Vissez les vis de serrage 7 situées à l'intérieur de la base des quatre ressorts de serrage centraux 5 à l'aide d'un six pans creux 8. Ne les serrez pas trop. Si nécessaire, poussez légèrement le tissu et le cordon 9 sur le côté si la tête de la vis est cachée.

IT Avvitare le viti di fissaggio 7 interne alla base dei quattro fermi centrali 5 utilizzando una chiave a esagono incassato 8. Non stringerli eccessivamente. Se necessario, spostare leggermente di lato il tessuto e il cordoncino 9, nel caso in cui la testa della vite sia coperta.

ES Apriete los tornillos de fijación interiores 7 sobre la base de los cuatro resortes de sujeción 6 con la llave hexagonal 8. No los apriete demasiado. Si hace falta, desplace el tejido junto con el cordón 9 algo hacia un lado si el cabezal del tornillo queda cubierto.

PT Aperte os parafusos de fixação 7, localizados na base das quatro molas de fixação centrais 5, com uma chave sextavada 8. Não aperte em excesso. Se necessário, desloque ligeiramente o tecido e o cordão 9 para o lado, caso a cabeça do parafuso esteja coberta.