



MAGNETIC INSECT PROTECTION WINDOW

INSEKTENSCHUTZFENSTER MAGNETISCH

MOUSTIQUAIRE MAGNÉTIQUE

GB IE NI MT
MAGNETIC INSECT PROTECTION WINDOW
 Installation and safety instructions

DE AT BE CH
INSEKTENSCHUTZFENSTER MAGNETISCH
 Montage- und Sicherheitshinweise

FR BE CH
MOUSTIQUAIRE MAGNÉTIQUE
 Instructions de montage et consignes de sécurité

IT CH MT
ZANZARIERA PER FINESTRE MAGNETICA
 Informazioni di montaggio e sicurezza

ES
VENTANA MOSQUITERA MAGNÉTICA
 Indicaciones de montaje y seguridad

PT
MOSQUITEIRA PARA JANELA MAGNÉTICA
 Indicações de montagem e segurança

IAN 506192_2507

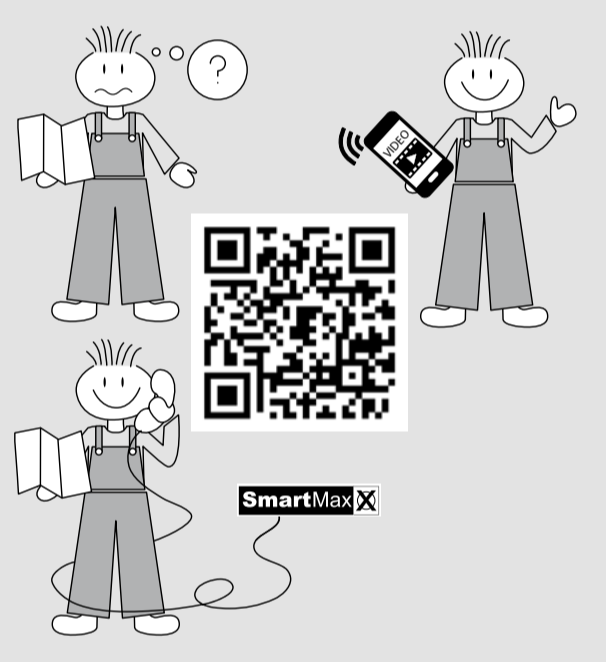

GB 1. Introduction
Congratulations!
 You have purchased a high-quality product. Be sure to familiarise yourself with the product before installation and operation. Please read the following installation and safety instructions carefully. Use the product only as described and for the specified areas of application. Keep these instructions in a safe place. Please also hand over all documents to third parties when passing on the product.

2. Intended use
 This article is intended to provide protection against flying insects in private homes. Any use other than that described above or modifications to the product are not permitted and may result in injury and/or damage to the product. The manufacturer assumes no liability for damage resulting from improper use or for damage caused during assembly. This product is not intended for commercial use. Use in freezing temperatures may damage the product.

PLEASE ALWAYS CONTACT OUR SERVICE CENTRE FIRST IN THE EVENT OF PROBLEMS OR IF YOU HAVE ANY QUESTIONS ABOUT THE PRODUCT OR THE ASSEMBLY. WE WILL GLADLY HELP YOU OUT.

3. Technical data
Max. kit dimensions: 110 x 130 cm
Max. inner dimensions of window frame: 104 x 123 cm
Installation depth: 10 mm suitable for mounting on all conventional windows without weatherboarding.

WHEN UNPACKING THE PRODUCT, MAKE SURE THAT YOU DO NOT ACCIDENTALLY THROW AWAY ANY MOUNTING MATERIAL. IMMEDIATELY AFTER UNPACKING, CHECK THE PACKAGE TO ENSURE THAT IT IS COMPLETE, AND THAT THE PRODUCT AND ALL PARTS ARE IN PERFECT CONDITION. DO NOT INSTALL THE PRODUCT IF THE SCOPE OF DELIVERY IS INCOMPLETE.

4. Safety instructions

Warning Do not lean against the product

Do not leave children unattended

N.B.

WARNING! LIFE-THREATENING DANGER AND RISK OF INJURY FOR CHILDREN AND TODDLERS!
 The packaging components pose a risk of suffocation, strangulation and injury. Children are not aware of these dangers. The product is not a toy.

WARNING! RISK OF FALLING! LIFE-THREATENING DANGER AND RISK OF INJURY!
 Do not lean against the product. This product is not a reliable exit barrier and must not be used as a replacement for a closed window or door. Only attach the product to windows and doors which can be accessed safely. Do not lean out of the window / door or against the product and do not push against the insect screen from inside when attaching, removing or cleaning the product.

CAUTION! RISK OF INJURY!
 Incorrect assembly and the use of unsuitable tools can present a risk of injury. Use work gloves if necessary. The product may only be assembled and operated by individuals who have familiarised themselves with the instructions and are able to install the product independently. Incomplete assembly kits or damaged parts may not, under any circumstances, be used for assembly. This could impair the use and safety of the product. Keep the product and all flammable parts away from sources of heat and fire.

Keep the packaging in a safe place as it contains important information.

5. Assembly
 Installation is only possible from the outside. Please pay close attention to the installation instructions (images 1 – 13). Observe the safety instructions.

6. Cleaning and care

- Never use corrosive or abrasive cleaning agents.
- Clean the fabric and frame with a slightly damp lint-free cloth.
- Thoroughly clean the retractable insect screen regularly.
- If necessary, use a mild detergent.

7. Disposal
 The packaging is made from environmentally-friendly materials and can be disposed of in local recycling containers. You can find out how to dispose of the discarded product by contacting your municipality or town council.

8. Assembly video
 You can find an animated installation video at: www.smartmaxx.info

9. Manufacturer/Service
 3-year warranty.
 For service and warranty claims, please contact:

Smartmaxx GmbH
 Schulzstraße 2c, 85579 Neubiberg, GERMANY
 Hotline: +49 89 24 42 94 79
 E-mail: gb-support.gb@smartmaxx.info
 IE: support.ie@smartmaxx.info
 NI: support.ni@smartmaxx.info
 MT: support.mt@smartmaxx.info

For all enquiries, please be ready to provide the receipt and item number **IAN 506192_2507** as proof of purchase.

10. FAQ
Is this insect screen suitable for mounting between a window and a roller shutter?
 Yes, provided that the space between the window and the roller shutter is sufficient. The corresponding dimensions can be found in the respective product information/technical data.

What can I do if any parts are missing from the kit or are faulty?
 If you find that a part listed in the scope of delivery is missing or defective, please inform us by sending the item number of your product and the purchase receipt by email to office@smartmaxx.info, or use our contact form. Within the warranty period, you will receive a replacement free of charge.

What is the best way to shorten the sections?
 Preferably use a hacksaw to shorten the sections. Place the parts in a mitre box, fix them in place without crushing them, if necessary with a screw clamp, to achieve a precise, straight cut. As a safety precaution, we recommend wearing work gloves. Width [W] and height [H] are the inner dimensions of the window (from one inner edge of the window frame to the other).

What is important when installing the clamping strips?
 The mesh fabric must not be tensioned additionally when mounting the clamping strips. The clamping process causes the mesh fabric to tension itself. Additional tension can cause the frame to become distorted. We recommend that you fix the clamping strips first to the longitudinal sides and then to the width sides of the frame.

N.B.:
 Subject to errors, amendments and print errors.
 Download the current version of the instructions as a PDF file from www.smartmaxx.info

DE 1. Einleitung
Herzlichen Glückwunsch!
 Mit Ihrem Kauf haben Sie sich für ein hochwertiges Produkt entschieden. Machen Sie sich vor der Montage und der ersten Inbetriebnahme mit dem Produkt vertraut. Lesen Sie hierzu aufmerksam die nachfolgende Montageanleitung und die Sicherheitshinweise. Benutzen Sie das Produkt nur wie beschrieben und für die angegebenen Einsatzbereiche. Bewahren Sie diese Anleitung gut auf. Händigen Sie alle Unterlagen bei Weitergabe des Produkts an Dritte ebenfalls mit aus.

2. Bestimmungsgemäßer Gebrauch
 Dieser Artikel ist als Schutz gegen Fluginsekten im privaten Wohnbereich vorgesehen. Eine andere Verwendung als zuvor beschrieben oder eine Veränderung des Produkts ist nicht zulässig und kann zu Verletzungen und/oder Beschädigungen des Produkts führen. Für aus bestimmungswidriger Verwendung entstandene Schäden oder Schäden die durch die Montage entstehen übernimmt der Hersteller keine Haftung. Das Produkt ist nicht für den gewerblichen Einsatz bestimmt. Die Bedienung bei Frost kann das Produkt beschädigen.

BITTE SETZEN SIE SICH BEI PROBLEMEN ODER RÜCKFRAGEN ZUM PRODUKT ODER ZUR MONTAGE IMMER ZUNÄCHST MIT UNSERER SERVICE- STELLE IN VERBINDUNG. WIR HELFEN IHNEN GERNE WEITER.

3. Technische Daten
Max. Bausatzmaß: 110 x 130 cm
Max. Innenmaß des Fensterrahmens: 104 x 123 cm
Einbautiefe: 10 mm
 Geeignet für alle gängigen Fenstertypen ohne Wetterschenkel.

ACHTEN SIE BEIM AUSPACKEN DARAUFG, DASS SIE NICHT VERSEHENTLICH MONTAGEMATERIAL WEGWERFEN. KONTROLLIEREN SIE UNMITTELBAR NACH DEM AUSPACKEN DEN UMFANGFANG AUF VOLLENDIGEN KONTAKT MIT UNSERER SERVICE-FREIEN ZUSTAND DES PRODUKTS UND ALLER TEILE. MONTIEREN SIE DAS PRODUKT KEINESFALLS, WENN DER LIEFERUMFANG NICHT VOLLSTÄNDIG IST.

4. Sicherheitshinweise

Warning Anlehnen verboten

Kinder nicht unbeaufsichtigt lassen

Hinweis

WARNING! LEBENS- UND UNFALLGEFAHR FÜR KLEINKINDER UND KINDER!
 Erstickungs-, Sturz- und Verletzungsgefahr durch Verpackungsteile und Inhalt. Kinder sind sich dieser Gefahren nicht bewusst. Das Produkt ist kein Spielzeug.

WARNING! (AB-)STURZGEFAHR LEBENS- UND UNFALLGEFAHR!
 Lehnen Sie sich nicht gegen das Produkt. Dieses Produkt stellt keine belastbare Abstützbarriere dar und darf nicht als Ersatz für ein geschlossenes Fenster bzw. eine gegen Einwandwendung verwendete Brüstung sein. Das Produkt nur auf gefahrlos zugänglichen Fenstern und Türen an. Lehnen Sie sich beim Anbringen, Demontieren oder Reinigen des Produkts nicht aus dem Fenster / der Tür oder gegen das Produkt und drücken Sie nicht von innen gegen das Insektenschutzgitter.

VORSICHT! VERLETZUNGSGEFAHR!
 Es besteht Verletzungsgefahr durch unsachgemäße Montage und bei der Verwendung von Werkzeug. Verwenden Sie

gegebenenfalls Arbeitshandschuhe. Die Montage und Bedienung dürfen nur von Personen durchgeführt werden, die sich mit der Anleitung vertraut gemacht haben und es selbstständig montieren können. Unvollständige Bausätze bzw. beschädigte Teile dürfen keinesfalls zur Montage verwendet werden. Funktion und Sicherheit können dadurch beeinträchtigt werden. Halten Sie das Produkt und sämtliche brennbaren Teile von Hitzequellen und Feuer fern.

Verpackung aufbewahren, enthält wichtige Informationen.

5. Montage
 Montage nur von außen möglich. Bitte folgen Sie strikt der Montageanleitung (Bild 1 – 13). Beachten Sie dabei die Sicherheitshinweise.

6. Reinigung und Pflege

- Verwenden Sie keinesfalls ätzende oder scheuernde Reinigungsmittel.
- Reinigen Sie Gewebe und Rahmen mit einem fusselfreien, leicht angefeuchteten Tuch.
- Reinigen Sie das Insektenschutzfenster in regelmäßigen Abständen gründlich.
- Verwenden Sie ggf. ein mildes Reinigungsmittel.

7. Entsorgung
 Die Verpackung besteht aus umweltfreundlichen Materialien. Entsorgen Sie diese in den öffentlichen Recyclingbehältern. Möglichkeiten zur Entsorgung des ausgedienten Produkts erfahren Sie bei Ihrer Gemeinde oder Stadtverwaltung.

8. Montagevideo
 Ein animiertes Montagevideo finden Sie unter: www.smartmaxx.info

9. Hersteller/Service
 Bei Service und Garantiefall kontaktieren Sie:

Smartmaxx GmbH
 Schulzstraße 2c, 85579 Neubiberg, GERMANY
 Hotline: +49 89 678 45 06 22
 E-Mail: de-support.de@smartmaxx.info
 AT: support.at@smartmaxx.info
 CH: support.ch@smartmaxx.info
 BE: support.be@smartmaxx.info

Bitte halten Sie für alle Anfragen den Kasernen und die Artikelnummer **IAN 506192_2507** als Nachweis für den Kauf bereit.

10. FAQ
Eignet sich der Insektenschutz Artikel zur Montage zwischen Fenster und Rollläden?
 Ja, sofern der Zwischenraum zwischen Fenster und Rollläden ausreichend ist. Die entsprechenden Maße finden Sie in den jeweiligen Produktangaben / technischen Daten.

Was tun, wenn Teile im Bausatz fehlen/ defekt sind?
 Stellen Sie fest, dass ein im Lieferumfang aufgeführtes Teil fehlt oder defekt ist, teilen Sie dies Teile in eine Gehörtsliste, fixieren diese ohne zu quetschen ggf. mit einer Schraubzwinge, um einen exakt geraden Schnitt zu erzielen. Als Sicherheitsmaßnahme verweisen wir auf das Tragen von Arbeitshandschuhen. Breite B und Höhe H sind die gemessenen lichten Maße des Fensters (Innenkante zu Innenkante des Fensterrahmens).

Was kürze ich die Profile am besten?
 Verwenden Sie zum Kürzen von Profilen am besten eine Eisenzange. Legen Sie die Teile in eine Gehörtsliste, fixieren diese ohne zu quetschen ggf. mit einer Schraubzwinge, um einen exakt geraden Schnitt zu erzielen. Als Sicherheitsmaßnahme verweisen wir auf das Tragen von Arbeitshandschuhen. Breite B und Höhe H sind die gemessenen lichten Maße des Fensters (Innenkante zu Innenkante des Fensterrahmens).

Was ist beim Anbringen der magnetischen Klemmpunkte zu beachten?
 Das Gewebe darf bei der Montage der Klemmpunkte nicht zusätzlich gespannt werden. Durch den Klemmvorgang spannt sich das Gewebe von selbst. Zusätzliche Spannung kann zu einem Verzug des Rahmens führen. Wir empfehlen, die Klemmpunkte zuerst an den Längs- und anschließend an den Breitseiten des Rahmens zu fixieren.

Hinweis:
 Irrtümer, Änderungen und Druckfehler vorbehalten.
 Aktuelle Version der Anleitung als PDF Download unter www.smartmaxx.info

FR 1. Introduction
Félicitations !
 Vous venez d'acquérir un produit de haute qualité. Familiarisez-vous avec le produit avant le montage et la première mise en service. Veuillez lire attentivement les instructions de montage et de service. Utilisez le produit uniquement de la manière décrite et dans les domaines d'utilisation indiqués. Conservez ce manuel. En cas de transmission du produit à des tiers, remettez-leur l'ensemble des documents.

2. Utilisation conforme
 Le présent article a vocation à protéger contre les insectes volants dans les espaces d'habitat privés. Toute autre utilisation que celle décrite ou toute modification du produit est interdite car elle peut entraîner des blessures et/ou des dommages au produit. Le fabricant ne pourra en aucun cas être tenu responsable des dommages causés dans le cadre d'une utilisation non conforme ou lors de la procédure de montage. Le produit n'est pas destiné à un usage commercial. Toute utilisation de ce produit dans des conditions de gros risque de l'endommager.

EN CAS DE PROBLÈME OU DE QUESTION CONCERNANT LE PRODUIT OU LE MONTAGE, VEUILLEZ TOUJOURS CONTACTER NOTRE CENTRE DE SERVICE EN PREMIER LIEU. NOUS RESTONS À VOTRE DISPOSITION POUR VOUS AIDER.

3. Caractéristiques techniques
Dimensions max. du kit de montage : 110 x 130 cm
Dimensions intérieures max. du cadre de fenêtre : 104 x 123 cm
Profondeur d'encrestement : 10 mm
 Adapté à tous les types courants de fenêtres sans renvoi d'eau.

EN DÉBALLANT LE PRODUIT, VEUILLEZ A NE PAS JETER PAR MÉGARDE DES ÉLÉMENTS DU MATÉRIEL DE MONTAGE, AU DÉBALLAGE, CONTRÔLEZ L'EXHAUSTIVITÉ ET L'ÉTAT IRREPROCHABLE DU PRODUIT ET DE TOUTS LES COMPOSANTS CONTENUS DANS LA LIVRAISON. N'ÉCRIVEZ PAS LE PRODUIT SI LA LIVRAISON N'EST PAS COMPLÈTE.

4. Consignes de sécurité

Avertissement Ne vous appuyez pas sur le produit

Ne laissez pas les enfants utiliser le produit sans surveillance

Remarque

AVERTISSEMENT ! DANGER DE MORT ET D'ACCIDENT POUR LES NOURRISSURES ET LES ENFANTS !
 Certains éléments d'emballage et son contenu présentent des risques d'éboulement, de strangulation ou de blessure. Les enfants n'ont pas conscience de ces dangers. Ce produit n'est pas un jouet.

AVERTISSEMENT ! RISQUE DE CHUTE ! DANGER DE MORT ET D'ACCIDENT !
 Ne vous appuyez pas sur le produit. Ce produit ne constitue pas une barrière résistante et ne doit pas être utilisé pour remplacer une fenêtre ou une porte fermée. Ne fixez le produit que sur des parties et des fenêtres accessibles sans danger depuis l'extérieur. Lors de la pose, du démontage ou du nettoyage du produit, ne vous penchez pas par la fenêtre/la porte ou contre le produit et n'appuyez pas de l'intérieur contre la moustiquaire.

ATTENTION ! RISQUE DE BLESSURES !
 Le montage et l'utilisation d'outils non conformes présentent un risque de blessure. Le cas échéant, utilisez des gants de travail. Le montage et l'utilisation ne doivent être effectués que par des personnes qui ont pris connaissance des instructions et qui sont en mesure de monter le produit seules. Des jeux de montage incomplets ou des pièces endommagées ne doivent en aucun cas être utilisés pour le montage. Leur utilisation risquerait d'entraîner le bon fonctionnement du produit et de présenter des risques de sécurité. Gardez le produit et toute pièce inflammable à distance des sources de chaleur et des flammes.

5. Montage
 Montage possible uniquement par l'extérieur. Veuillez suivre à la lettre les instructions de montage (illustrations 1 à 13). Respectez les consignes de sécurité.

6. Nettoyage et entretien

- N'utilisez pas de produits d'entretien agressifs ou abrasifs.
- Nettoyez la toile et le cadre à l'aide d'un chiffon non pelucheux, légèrement humecté.
- Nettoyez soigneusement le store moustiquaire à des intervalles réguliers.
- Utilisez, si besoin, un produit d'entretien doux.

7. Élimination
 L'emballage est composé de matériaux respectueux de l'environnement. Éliminez-le dans les conteneurs de recyclage à votre disposition. Vous obtiendrez plus d'informations sur les possibilités d'éliminer le produit usagé auprès de votre commune ou de votre municipalité.

8. Vidéo de montage
 Une vidéo de montage animée est disponible à l'adresse suivante : www.smartmaxx.info

9. Fabricant / assistance
 3 ans de garantie.
 En cas de demande SAV ou pour faire valoir la garantie, veuillez contacter :

Smartmaxx GmbH
 Schulzstraße 2c, 85579 Neubiberg, ALLEMAGNE
 Assistance téléphonique: +49 89 24 42 94 79
 E-mail: fr-support.de@smartmaxx.info
 BE: support.at@smartmaxx.info

Pour toute question, veuillez préparer le ticket de caisse et la référence de l'article **IAN 506192_2507** faisant office de preuve d'achat.

Valable pour la France :
 Article L217.16 du Code de la consommation.
 Lorsque l'acheteur demande au vendeur, pendant le cours de la garantie commerciale qui lui a été consentie lors de l'acquisition ou de la réparation d'un bien meuble, une remise en état couverte par la garantie, toute période d'immobilisation d'au moins sept jours vient s'ajouter à la durée de la garantie qui restait à courir. Cette période court à compter de la

reparation pour réparation du bien en cause, si cette mise à disposition est postérieure à la demande d'intervention.

Indépendamment de la garantie commerciale suscrite, le vendeur reste tenu des défauts de conformité du bien et des vices rédhibitoires dans les conditions prévues aux articles L217.4 et L217.13 du Code de la consommation et aux articles L641 à L648 et L232 du Code Civil.

Article L217.4 du Code de la consommation.
 Le vendeur livre un bien conforme au contrat et répond des défauts de conformité existant lors de la délivrance.
 Il répond également des défauts de conformité résultant de l'emballage, des instructions de montage ou de l'installation lorsque celle-ci a été mise à sa charge par le contrat ou a été réalisée sous sa responsabilité.

Article L217.5 du Code de la consommation.
 Le bien est conforme au contrat :
 1° S'il est propre à l'usage habituellement attendu d'un bien semblable et, le cas échéant :
 - s'il correspond à la description donnée par le vendeur et possède les qualités que celui-ci a présentées à l'acheteur sous forme d'échantillon ou de modèle ;

- s'il présente les qualités qu'un acheteur peut légitimement attendre eu égard aux déclarations publiques faites par le vendeur, par le producteur ou par son représentant, notamment dans la publicité ou l'étiquetage ;
 2° Ou s'il présente les caractéristiques définies d'un commun accord avec le consommateur en vue de toute utilisation spéciale et, notamment, en vue de la réalisation d'une œuvre d'art à caractère personnel.

Article L217.12 du Code de la consommation.
 L'action résultant du défaut de conformité se prescrit par deux ans à compter de la délivrance du bien.
Article L641 du Code civil.
 Le vendeur est tenu de la garantie à raison des défauts cachés de la chose vendue qui la rendent impropre à l'usage auquel on la destine, ou qui diminuent tellement cet usage que l'acheteur ne l'aurait pas acquise, ou n'en aurait donné qu'un moindre prix, s'il les avait connus.

Article L648. Ter olinéu du Code civil.
 L'action résultant des vices rédhibitoires doit être intentée par l'acheteur dans un délai de deux ans à compter de la découverte du vice.

10. FAQ
Est-il possible de monter la moustiquaire entre une fenêtre et un store ?
 Oui, à condition que l'espace disponible entre la fenêtre et le store soit suffisant. Les dimensions correspondantes sont indiquées dans les données techniques / caractéristiques du produit.

Que faire lorsque des pièces du kit sont manquantes / défectueuses ?
 Si vous constatez l'absence ou la défectuosité d'une pièce indiquée dans le contenu de la livraison, veuillez nous en informer par e-mail à l'adresse office@smartmaxx.info en indiquant la référence de l'article de votre produit et en joignant la preuve d'achat, ou veuillez utiliser notre formulaire de contact. Si votre produit est toujours sous garantie, votre article sera immédiatement remplacé gratuitement.

Quelle est la meilleure manière de raccourcir un profil ?
 La meilleure manière de raccourcir des profils est d'utiliser une scie à métaux. Posez les pièces dans une boîte à onglet, fixez-les sans les coincer, si besoin à l'aide d'un serre-joint, afin de pouvoir effectuer une coupe bien droite. Par mesure de sécurité, nous vous conseillons de porter des gants de travail. La largeur B et la hauteur H correspondent aux dimensions mesurées à l'intérieur de la fenêtre (du bord intérieur au bord intérieur du cadre de fenêtre).

À quoi dois-je faire attention lors du montage des profils de serrage magnétiques ?
 Lors du montage des profils de serrage, le tissu ne doit pas être trop tendu. Le tissu se tendra de lui-même lors du serrage. Une tension trop importante risque d'entraîner une déformation du cadre. Nous vous conseillons de commencer par fixer les profils de serrage dans la longueur du cadre, puis dans la largeur.

Remarque :
 Sous réserve d'erreurs, de modifications et de fautes d'impression.
 Version en vigueur des instructions disponibles en téléchargement au format PDF à l'adresse www.smartmaxx.info

IT 1. Introduzione
Congratulazioni!
 Acquistando questo articolo avete scelto un prodotto di alta qualità. Si prega di familiarizzare con il prodotto prima del montaggio e della prima messa in funzione. Leggere attentamente le seguenti istruzioni di montaggio e le avvertenze di sicurezza. Utilizzare il prodotto soltanto come descritto ed esclusivamente per gli scopi designati. Conservare con cura queste istruzioni. In caso di cessione del prodotto a terzi, consegnare anche tutta la documentazione.

2. Utilizzo conforme alla destinazione d'uso
 Questo articolo è stato progettato per proteggere dagli insetti volanti in ambiente domestico. Non è consentito utilizzarlo per finalità differenti da quelle sopra descritte o modificarlo, in quanto ciò può provocare lesioni e/o danni al prodotto stesso. Il produttore non si assume alcuna responsabilità per i danni derivanti da un utilizzo non conforme alla destinazione d'uso o dal montaggio. Il prodotto non è destinato all'uso commerciale. Il prodotto può subire danni se utilizzato in condizioni di gelo.

PER PROBLEMI O DOMANDE RELATIVI AL PRODOTTO O AL MONTAGGIO, VI PREGHIAMO DI CONTATTARE SEMPRE IL NOSTRO SERVIZIO DI ASSISTENZA. SAREMO A VOSTRA DISPOSIZIONE.

3. Dati tecnici
Dimensioni massime del kit di montaggio: 110 x 130 cm
Dimensione interiore massima del telaio della finestra: 104 x 123 cm
Profondità di installazione: 10 mm
 Indicato per tutti i comuni tipi di finestra senza profilo geototale.

4. Avvertenze di sicurezza

Attenzione Vietato appoggiarsi

Non lasciare incustoditi i bambini

Nota

ATTENZIONE! PERICOLO DI MORTE O INFORTUNIO PER NEONATI E BAMBINI!
 Rischio di soffocamento, strangolamento e lesioni dovute ai componenti e al contenuto della confezione. I bambini non sono consapevoli di questi pericoli. Il prodotto non è un giocattolo.

ATTENZIONE! PERICOLO DI CADUTA! PERICOLO DI MORTE O INFORTUNIO!
 Non appoggiarsi al prodotto. Questo prodotto non rappresenta una solida barriera tra interno ed esterno e non deve essere utilizzato al posto di una finestra o di una porta chiusa. Fissare il prodotto solo a finestre e porte accessibili in sicurezza. Assicurarsi che il fissaggio, lo smontaggio e il montaggio non sporgano dalla finestra/porta, non appoggiarsi al prodotto e non spingere la zanzariera dall'interno.

ATTENZIONE! RISCHIO DI INFORTUNIO!
 Sussiste il rischio di lesioni dovute a montaggio scorretto e uso improprio degli strumenti. Se necessario, utilizzare guanti da lavoro. Il montaggio e l'utilizzo devono essere eseguiti da una persona che abbia familiarizzato con le istruzioni e che siano in grado di montare il prodotto autonomamente. Per il montaggio non devono mai essere utilizzati kit incompleti o parti danneggiate. Questo potrebbe infatti compromettere la funzionalità e la sicurezza. Tenere il prodotto e tutte le parti infiammabili lontano da fonti di calore e fuoco.

Conservare l'imballaggio, contiene informazioni importanti.

5. Montaggio
 Montaggio possibile solo dall'esterno. Si prega di seguire scrupolosamente le istruzioni di montaggio (fig. 1 – 13). Rispettare le avvertenze di sicurezza.

6. Pulizia e cura

- Non utilizzare assolutamente detergenti corrosivi o abrasivi.
- Pulire la rete e il telaio con un panno privo di lanugine e leggermente inumidito.
- Pulire la zanzariera per finestra a fondo e a intervalli regolari.
- Utilizzare eventualmente un detergente delicato.

7. Smaltimento
 La confezione è realizzata con materiali sostenibili. Gettare questi rifiuti nei contenitori locali per il riciclo. Informarsi presso il comune o l'amministrazione comunale in merito alle possibilità di smaltimento non dannoso per l'ambiente.

8. Video relativo al montaggio
 Un video animato relativo al montaggio è disponibile alla pagina: www.smartmaxx.info

9. Produttore/Assistenza
 Garanzia di 3 anni.
 Per assistenza o garanzia contattare:

Smartmaxx GmbH
 Schulzstraße 2c, 85579 Neubiberg, GERMANY
 Hotline: +49 89 24 42 94 79
 E-Mail: it-support@smartmaxx.info
 CH: support.ch@smartmaxx.info

Per qualsiasi richiesta, si prega di tenere a portata di mano la ricevuta e il numero dell'articolo **IAN 506192_2507** come prova d'acquisto.

10. FAQ
La zanzariera è adatta per il montaggio tra finestra e tapparella?
 Sì, laddove lo spazio intermedio tra finestra e tapparella sia sufficientemente ampio. Le dimensioni sono riportate nelle informazioni sul prodotto/nei dati tecnici.

Che cosa bisogna fare se nel kit di montaggio mancano elementi o sono presenti elementi difettosi?
 Se si constata l'assenza di un elemento indicato nella fornitura o la presenza di difetti in un elemento, vi preghiamo di comunicarlo indicando il codice articolo del prodotto o dello screenshot per email all'indirizzo office@smartmaxx.info o utilizzando il modulo di contatto. All'interno del periodo di garanzia, riceverete tempestivamente un pezzo di ricambio gratuito.

Qual è il modo migliore per accorciare i profili?
 Per accorciare i profili consigliamo di utilizzare una sega da ferro. Posizionare gli elementi in una cassetta per segatura, fissarli senza essere pressione, eventualmente con un morsetto da falegname, per ottenere un taglio perfettamente lineare. Consigliamo di indossare guanti da lavoro come misura di sicurezza. La larghezza [B] e l'altezza [H] sono le dimensioni di passaggio della finestra (da bordo interno a bordo interno del telaio della finestra).

A cosa bisogna fare attenzione quando si fissano i listelli?
 La rete non deve essere sottoposta a una maggiore tensione durante il montaggio dei listelli. Durante l'operazione di serraggio la rete si tende da sé. Una tensione maggiore può provocare una deformazione del telaio. Raccomandiamo di fissare i listelli dapprima sui lati lunghi e poi sui lati corti del telaio.

Nota:
 Salvo errori, modifiche e refusi di stampa.
 Versione aggiornata delle istruzioni in PDF disponibile per il download al sito www.smartmaxx.info

ES 1. Introducción
¡Enhorabuena!
 Ha decidido usted comprar un producto de calidad. Familiarícese con el producto antes de montarlo y utilícelo por primera vez. Además, lea detenidamente las siguientes instrucciones de montaje e indicaciones de seguridad. Utilice el producto únicamente tal y como se describe y para los usos que se indican. Guarde debidamente estas instrucciones. Así mismo, si constata que este producto o uno de sus componentes de forma segura. Ao instalar, desmontar o limpiar o produto, nunca se deve inclinar para fora da janela / da porta ou contra o produto, nem pressionar, a partir do interior, contra a rede anti-insetos.

2. Uso adecuado
 Este artículo está concebido para utilizarse como protección contra insectos voladores en el ámbito doméstico. No está permitido darle un uso distinto al que se ha descrito anteriormente o modificar el producto y ello puede provocar lesiones o dañar el producto. El fabricante no se hace responsable por los daños que pudieran derivarse de su uso indebido o de su montaje. El producto no está destinado al uso industrial. Utilizar el producto cuando haya heladas podría deteriorarlo.

3. Datos técnicos
Medidas máx. del kit: 110 x 130 cm
Dimensiones interiores máx. del marco de la ventana: 104 x 123 cm
Profundidad de instalación: 10 mm
 Adecuado para todos los tipos de ventanas habituales sin vierteaguas.

AL DESEMBALARLO, ASEGÚRESE DE NO TIRAR EL MATERIAL DE MONTAJE INADVERTIDAMENTE. NADA MÁS DESEMBALARLO, COMPRUEBE QUE ESTE INCLUIDO TODO EL MATERIAL Y QUE TOCADO LAS PARTES DEL PRODUCTO SE ENCUENTREN EN PERFECTO ESTADO. SI EL MATERIAL SUMINISTRADO ESTUVIERE INCOMPLETO, BAJO NINGUN CONCEPTO DEBERÁ PROCEDER A SU MONTAJE.

4. Indicaciones de seguridad

Advertencia Prohibido apoyarse aquí

No dejar a los niños sin supervisión

Nota

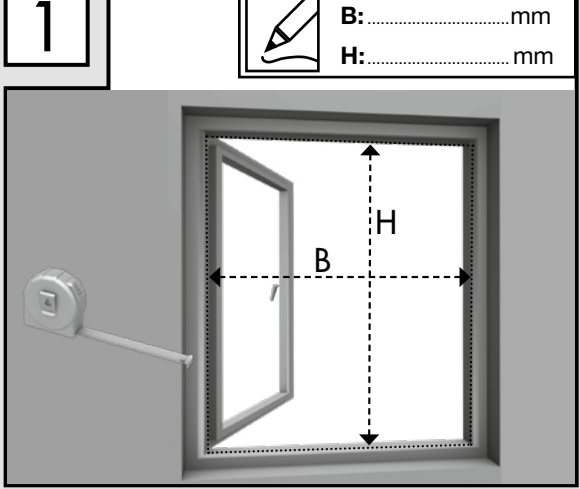

GB Measure the clearance width B by measuring the horizontal inner distance of the open window. Measure the clearance height H by measuring the vertical inner distance of the open window. **Note:** You will need a contact area of at least 30 mm surrounding the frame in order to install the insect protection frame.

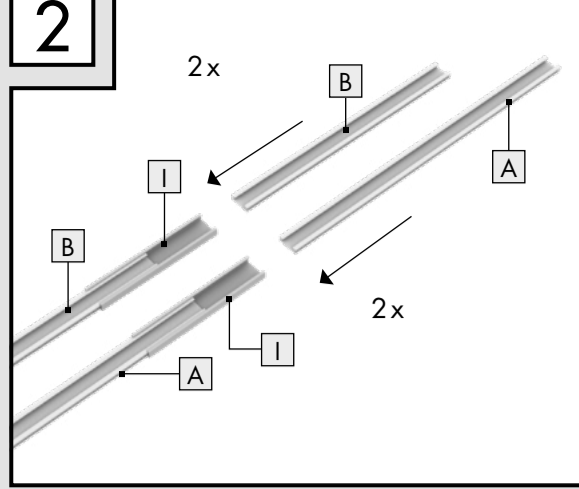

Connect two horizontal sections **B** using the centre connectors **I**. Connect two vertical sections **A** using the centre connectors **I**.

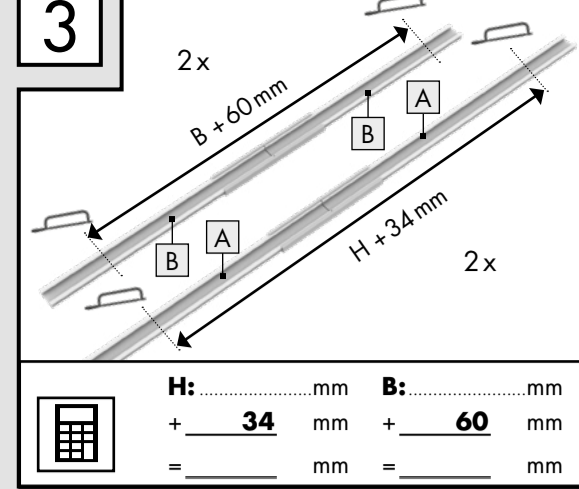

Mark the connected vertical sections **A** with measurement H plus 34 mm. Mark the connected horizontal sections **B** with measurement B plus 60 mm. Align the measurements centrally and shorten the sections on both sides using a metal saw. **Example:** Measured clearance height: H = 1,000 mm **2 x A:** 1,000 + 34 mm = 1034 mm Measured clearance width: B = 900mm **2 x B:** 900 + 60 mm = 960 mm **Note:** Take care when using the saw – risk of injury!

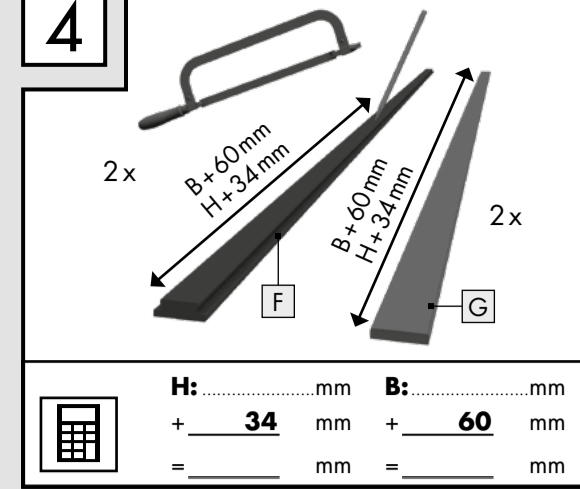

Shorten the magnetic strips with a metal saw according to the formula: **2 x F | 2 x G:** Width B + 60 mm Height H + 34 mm **Example:** Measured clearance width: B = 900 mm **F | G:** 900 + 60 = 960 mm Measured clearance height: H = 1,000 mm **F | G:** 1000 + 34 = 1034 mm **Note:** Take care when using the saw – risk of injury!

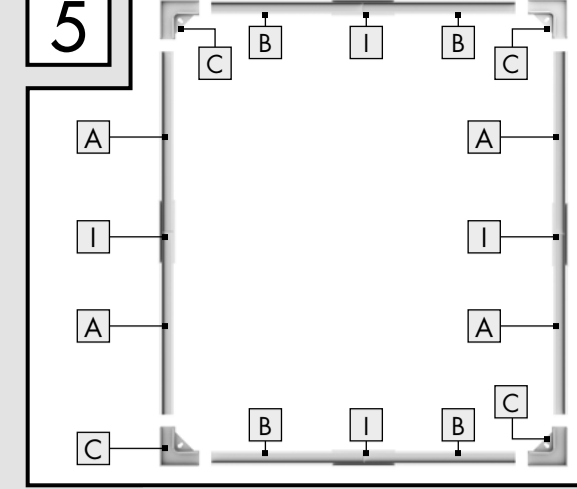

Position sections **A** and **B**, connectors **I**, and corners **C** with the smooth side facing down.

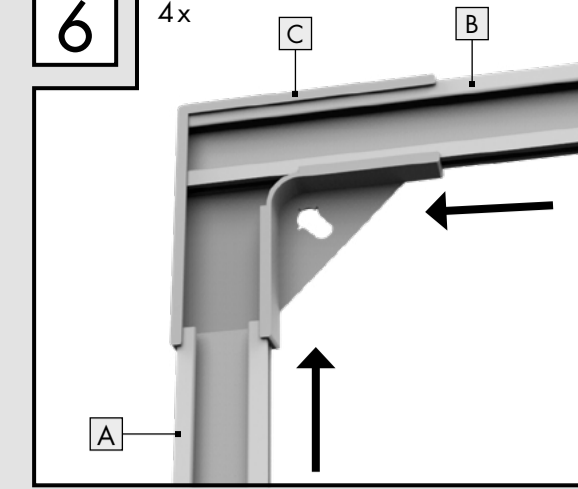

Connect sections **A** and **B** using corner connectors **C**. Make sure that the horizontal section **B** is pushed to the end of corner connector **C** first.

DE Messen Sie die lichte Breite B, indem Sie den horizontalen Innenabstand des geöffneten Fensters messen. Messen Sie die lichte Höhe H, indem Sie den vertikalen Innenabstand des geöffneten Fensters messen. **Achtung:** Für den Einbau des Insektenschutzrahmens benötigen Sie umlaufend eine Auflagefläche von mindestens 30 mm.

Verbinden Sie jeweils zwei Breitenprofile **B** über die Mittelverbinder **I**. Verbinden Sie jeweils zwei Höhenprofile **A** über die Mittelverbinder **I**.

Markieren Sie an den verbundenen Höhenprofilen **A** das Maß H zuzüglich 34 mm. Markieren Sie an den verbundenen Breitenprofilen **B** das Maß B zuzüglich 60 mm. Richten Sie die Maße mittig aus und kürzen Sie die Profile beidseitig mit einer Metallsäge. **Beispiel:** Gemessene lichte Höhe: H = 1000 mm **2 x A:** 1000 + 34 mm = 1034 mm Gemessene lichte Breite: B = 900mm **2 x B:** 900 + 60 mm = 960 mm **Achtung:** Verwenden Sie die Säge vorsichtig – Verletzungsgefahr!

Kürzen Sie die Magnetstreifen mit einer Metallsäge laut Formel: **2 x F | 2 x G:** Breite B + 60 mm Höhe H + 34 mm **Beispiel:** Gemessene lichte Breite: B = 900mm **F | G:** 900 + 60 = 960 mm Gemessene lichte Höhe: H = 1000mm **F | G:** 1000 + 34 = 1034 mm **Achtung:** Verwenden Sie die Säge vorsichtig – Verletzungsgefahr!

Legen Sie die Profile **A** und **B**, die Verbinder **I**, sowie die Ecken **C** mit der glatten Vorderseite nach unten.

Verbinden Sie die Profile **A** und **B** mittels Eckverbinder **C**. Achten Sie darauf, das Breitenprofil **B** zuerst bis an das Ende des Eckverbinders **C** zu schieben.

FR Mesurez la largeur intérieure B en mesurant l'écart horizontal à l'intérieur de la fenêtre ouverte. Mesurez la hauteur intérieure H, en mesurant l'écart vertical à l'intérieur de la fenêtre ouverte. **Attention :** pour le montage du cadre de la moustiquaire, la surface portante disponible autour doit être au minimum égale à 30 mm.

Raccordez respectivement deux profils de largeur **B** par les raccords centraux **I**. Raccordez chaque fois deux profils de hauteur **A** via les raccords d'angle **I**.

Marquez sur les profils de hauteur **A** la dimension H plus 34 mm. Marquez sur les profils de largeur **B** la dimension B plus 60 mm. Aligned les dimensions au centre et raccourcissez les profils des deux côtés avec une scie à métaux. **Exemple :** Hauteur intérieure mesurée : H = 1 000 mm **2 x A :** 1 000 + 34 mm = 1 034 mm Largeur intérieure mesurée : B = 900 mm **2 x L :** 900 + 60 mm = 960 mm **Attention :** Utilisez la scie avec précaution – risque de blessure !

Raccourcissez les bandes magnétiques à l'aide d'une scie à métaux selon la formule : **2 x F | 2 x G :** Largeur B + 60 mm Hauteur H + 34 mm **Exemple :** Largeur intérieure mesurée : B = 900mm **F | G :** 900 + 60 = 960 mm Hauteur intérieure mesurée : H = 1 000 mm **F | G :** 1000 + 34 = 1034 mm **Attention :** Utilisez la scie avec précaution – risque de blessure !

Posez les profils **A** et **B**, les connecteurs **I**, ainsi que les angles **C** avec le côté arrière lisse vers le bas.

Raccordez les profils **A** et **B** à l'aide du raccord d'angle **C**. Veillez à pousser d'abord le profil de largeur **B** jusqu'à l'extrémité du raccord d'angle **C**.

IT Misurare la larghezza libera B, rilevando la distanza interna orizzontale della finestra aperta. Misurare la dimensione dell'altezza netta H misurando la distanza interna verticale della finestra aperta. **Attenzioni:** Per l'installazione del telaio della zanzariera è necessaria una superficie di appoggio di almeno 30 mm.

Collegare due profili trasversali **B** utilizzando i connettori centrali **I**. Collegare due profili verticali **A** utilizzando i connettori centrali **I**.

Segnare sui profili verticali collegati **A** la misura H e sommare 34 mm. Segnare sui profili trasversali collegati **B** la misura B e sommare 60 mm. Allineare le dimensioni al centro e accorciare i profili su entrambi i lati utilizzando una sega da metallo. **Esempio:** Altezza libera minima misurata: H = 1000 mm **2 x A:** 1000 + 34 mm = 1034 mm Larghezza libera minima misurata: B = 900 mm **2 x L:** 900 + 60 mm = 960 mm **Attenzione:** Utilizzare la sega con cautela - pericolo di lesioni!

Accorciare le strisce magnetiche con una sega da metallo seguendo la formula: **2 x F | 2 x G:** Larghezza B + 60 mm Altezza H + 34 mm **Esempio:** Larghezza libera minima misurata: B = 900 mm **F | G:** 900 + 60 = 960 mm Altezza libera minima misurata: H = 1000 mm **F | G:** 1000 + 34 = 1034 mm **Attenzione:** Utilizzare la sega con cautela - pericolo di lesioni!

Posizionare i profili **A** e **B**, i connettori **I** e gli angoli **C** con il lato anteriore liscio verso il basso.

Collegare i profili **A** e **B** utilizzando i raccordi angolari **C**. Preliminarmente, fare scorrere il profilo trasversale **B** fino all'estremità del connettore angolare **C**.

ES Mida la anchura del hueco B midiendo la distancia interior horizontal de la ventana abierta. Mida la altura del hueco H midiendo la distancia interior vertical de la ventana abierta. **Atención:** Para instalar el marco mosquitera necesita una superficie de apoyo de aprox. 30 mm en todo el contorno.

Conecte dos perfiles de ancho **B** con los conectores **I**. Conecte dos perfiles de altura **A** con los conectores **I**.

Marque en los perfiles de altura conectados **A** la medida H añadiendo 34 mm. Marque en los perfiles de ancho unidos **B** la medida B más 60 mm. Oriente la medida en el centro y acorte los perfiles por ambos extremos con una sierra para metal. **Ejemplo:** altura libre medida: H = 1000 mm **2 x A:** 1000 + 34 mm = 1034 mm ancho libre medida: B = 900 mm **2 x B:** 900 + 60 mm = 960 mm **Atención:** Use la sierra con cuidado, ¡riesgo de lesiones!

Acorte las tiras magnéticas con una sierra para metal según la fórmula: **2 x F | 2 x G:** Ancho B + 60 mm Alto H + 34 mm **Ejemplo:** anchura libre medida: B = 900mm **F | G:** 900 + 60 = 960 mm altura libre medida: H = 1000mm **F | G:** 1000 + 34 = 1034 mm **Atención:** Use la sierra con cuidado, ¡riesgo de lesiones!

Coloque los perfiles **A** y **B**, los conectores **I** y las esquinas **C** con el lado delantero liso hacia abajo.

Conecte los perfiles **A** y **B** con el conector en ángulo **C**. Observe que debe insertar primero el perfil de ancho **B** en el extremo del conector en ángulo **C**.

PT Meça a largura livre B, medindo a distância horizontal interior da janela aberta. Meça a altura livre H, medindo a distância vertical interior da janela aberta. **Atenção:** Para instalar a moldura da mosquiteira, é necessário uma superfície de contacto de pelo menos 30 mm em toda a volta.

Ligue dois perfis largos **B** através dos conectores centrais **I**. Ligue dois perfis altos **A** através dos conectores centrais **I**.

Marque nos perfis de altura **A** a medida H acrescido de 34 mm. Marque nos perfis de largura **B** a medida B acrescido de 60 mm. Alinhe as medidas no centro e corte os perfis em ambos os lados com uma serra para metal. **Exemplo:** Altura livre medida: H = 1000 mm **2 x A:** 1000 + 34 mm = 1034 mm Largura interna medida: B = 900mm **2 x B:** 900 + 60 mm = 960 mm **Atenção:** Utilize a serra com cuidado – Perigo de ferimentos!

Encurte as bandas magnéticas com uma serra de acordo com a fórmula: **2 x F | 2 x G:** Largura B + 60 mm Altura H + 34 mm **Exemplo:** Largura livre medida: B = 900mm **F | G:** 900 + 60 = 960 mm Altura livre medida: H = 1000mm **F | G:** 1000 + 34 = 1034 mm **Atenção:** Utilize a serra com cuidado – Perigo de ferimentos!

Coloque os perfis **A** e **B**, os conectores **I** e os cantos **C** com a parte frontal lisa virada para baixo.

Conecte os perfis **A** e **B** com os conectores de canto **C**. Certifique-se de empurrar primeiro o perfil largo **B** até ao fim do conector de canto **C**.

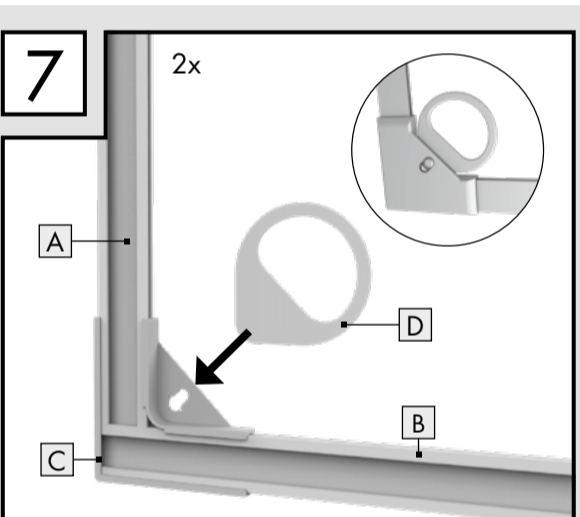

GB Push handles **D** through the slot of the lower corner connector **C**.

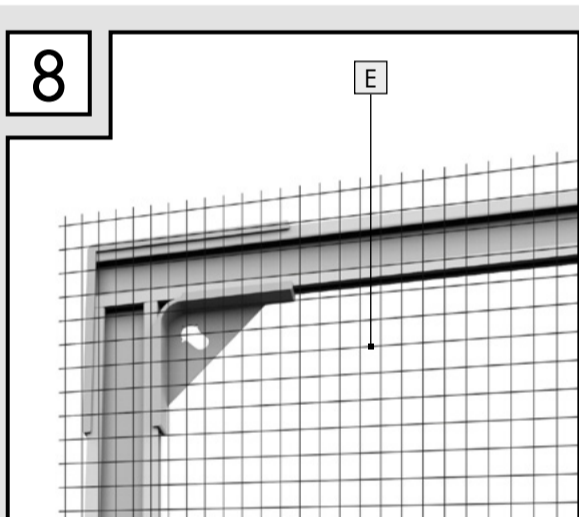

Place the fabric **E** on the inner side of the frame.

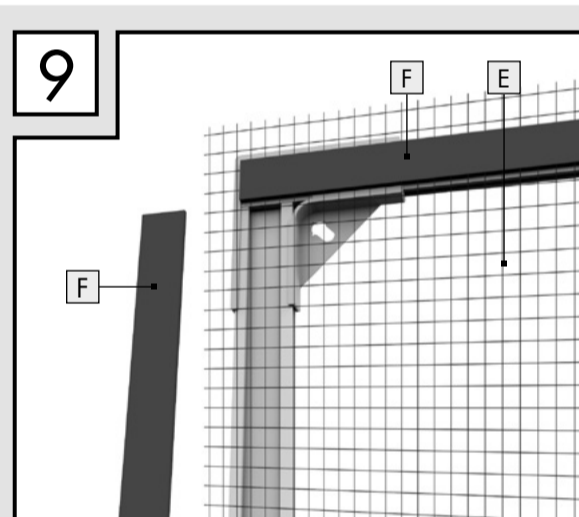

Attach the fabric **E** to all sides using the magnetic clamping strip **F**.

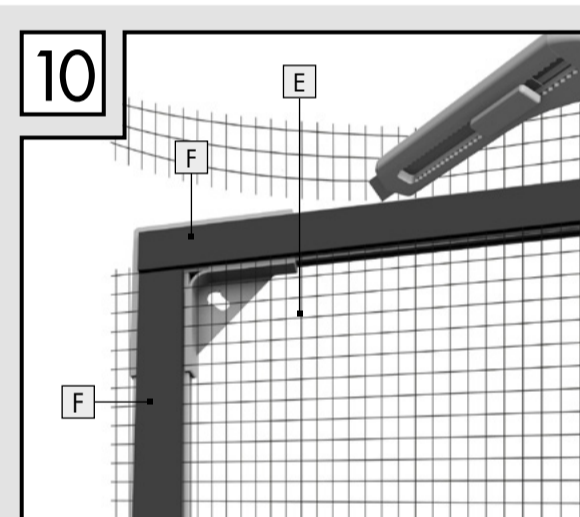

Shorten the excess fabric **E** along the magnetic clamping strips **F** using a cutter knife. Be careful not to damage the sections or the fabric.

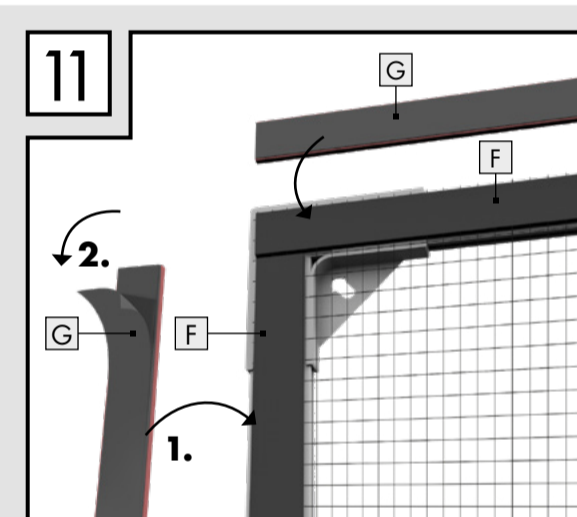

Place the self-adhesive magnetic strips **G** on the magnetic clamping strips **F**. To install the insect screen on the window frame, remove the protective film from the magnetic strips **G**.

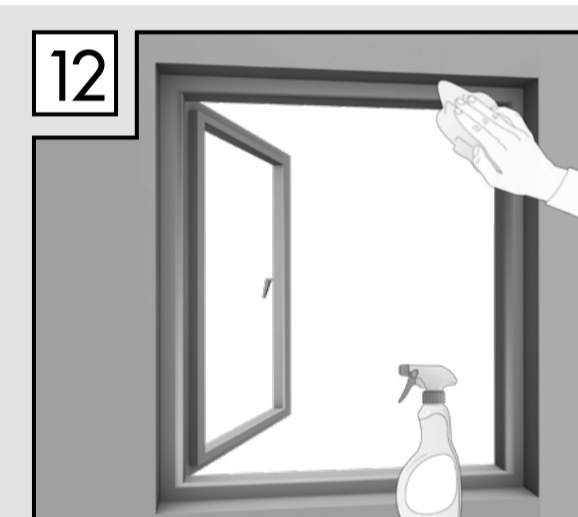

Optional: Clean the outside of the window frame with a mild detergent.

DE Stecken Sie die Griffe **D** durch die Aussparung der unteren Eckverbinder **C**.

Legen Sie das Gewebe **E** auf die Innenseite des Rahmens.

Fixieren Sie das Gewebe **E** umlaufend mit dem magnetischen Klemmprofil **F**.

Kürzen Sie das überschüssige Gewebe **E** entlang der magnetischen Klemmprofile **F** mit einem Cuttermesser. Achten Sie darauf, weder Profile noch Gewebe zu beschädigen.

Legen Sie die selbstklebenden Magnetstreifen **G** auf die magnetischen Klemmprofile **F**. Ziehen Sie zur Montage des Insektenschutzes am Fensterrahmen die Schutzfolien von den Magnetstreifen **G** ab.

Optional: Reinigen Sie den Fensterrahmen außen mit einem milden Reinigungsmittel.

FR Passez les poignées **D** à travers la cavité du raccord d'angle inférieur **C**.

Posez la toile **E** sur la face intérieure du cadre.

Fixez la toile **E** sur tout le pourtour au moyen du profilé de serrage **F**.

Découpez l'excédent de toile **E** le long des profils de serrage magnétiques **F** à l'aide d'un cutter. Veillez à ne pas endommager les profils ni la toile.

Posez les bandes magnétiques autocollantes **G** sur les profils de serrage magnétiques **F**. Pour monter la moustiquaire sur le cadre de fenêtre, retirez les films de protection des bandes magnétiques **G**.

En option: Nettoyez l'extérieur du cadre de fenêtre avec un produit de nettoyage doux.

IT Inserire le maniglie **D** attraverso l'incavo dei raccordi angolari inferiori **C**.

Posizionare la rete **E** su tutto il perimetro della parte interna del telaio.

Fissare la rete su tutto il perimetro **E** con il listello magnetico **F**.

Accorciare la parte in eccesso della rete **E** lungo i listelli magnetici **F** con un tagliere. Assicurarsi di non danneggiare né i profili né la rete.

Posizionare le strisce magnetiche autoadesive **G** sui listelli magnetici **F**. Per il montaggio della zanzariera sul telaio della finestra rimuovere le pellicole protettive dalle strisce magnetiche **G**.

Opzionale: Pulire esternamente il telaio della finestra con un detersivo delicato.

ES Inserte los mangos **D** por la ranura del conector en ángulo inferior **C**.

Coloque el tejido **E** en el lado interior del marco.

Fije el tejido **E** por todo el contorno con el perfil magnético de sujeción **F**.

Recorte el tejido **E** sobrante a la largo de los perfiles magnéticos de sujeción **F** con un cúter. Tenga cuidado para no dañar los perfiles ni el tejido.

Coloque las tiras magnéticas autoadhesivas **G** sobre los perfiles magnéticos de sujeción **F**. Para montar la mosquitera en el marco de la ventana, debe retirar la lámina protectora de las tiras magnéticas **G**.

Opcional: limpie el marco de la ventana con un limpiador suave.

PT Insira os pegas **D** através do recorte dos conectores de canto inferiores **C**.

Coloque o tecido **E** no lado interior da moldura.

Fixe o tecido **E** à volta com o perfil de fixação magnético **F**.

Corte o excesso de tecido **E** ao longo dos perfis de fixação magnéticos **F** com um xato. Tenha cuidado de não danificar os perfis nem o tecido.

Coloque as bandas magnéticas autoadesivas **G** nos perfis de aperto magnéticos **F**. Retire a película de proteção das bandas magnéticas para instalar a mosquiteira no caixilho da janela **G**.

Opcional: Limpe o exterior do caixilho da janela com um detergente suave.

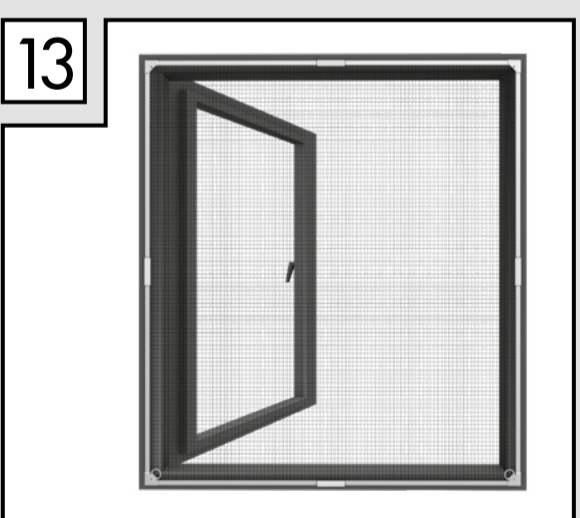

GB Position the frame evenly around the window opening and press it firmly against the window frame. The magnetic insect screen can be removed at any time.

DE Positionieren Sie den Rahmen mit gleichmäßigem Abstand um die Fensterlichte und drücken diesen fest an den Fensterrahmen an. Das Magnetfenster kann jederzeit abgenommen werden.

FR Positionnez le cadre à des intervalles réguliers autour de l'ouverture dans la fenêtre et appuyez fermement sur le cadre de fenêtre. La fenêtre magnétique peut être retirée à tout moment.

IT Posizionare il telaio mantenendo una distanza uniforme rispetto al vano finestra e premiero saldamente contro il telaio della finestra. La finestra magnetica può essere rimossa in qualsiasi momento.

ES Coloque el marco a una distancia uniforme del hueco de la ventana y presiónelo bien contra el marco de la ventana. Puede retirar la ventana magnética en cualquier momento.

PT Posicione a moldura a uma distância uniforme à volta da altura livre da janela, e pressione-a firmemente no caixilho da janela. A janela magnética pode ser retirada a qualquer altura.